

Документ подписан простой электронной подписью
Информация о владельце:
ФИО: Манаенков Сергей Алексеевич
Должность: Директор
Дата подписания: 10.07.2023 07:59:53
Уникальный программный ключ:
b98c63f50c040389aac165e2b73c0c737775c9e9

**МИНИСТЕРСТВО ТРАНСПОРТА РОССИЙСКОЙ ФЕДЕРАЦИИ
ФЕДЕРАЛЬНОЕ АГЕНТСТВО ЖЕЛЕЗНОДОРОЖНОГО ТРАНСПОРТА
ФИЛИАЛ ФЕДЕРАЛЬНОГО ГОСУДАРСТВЕННОГО БЮДЖЕТНОГО
ОБРАЗОВАТЕЛЬНОГО УЧРЕЖДЕНИЯ ВЫСШЕГО ОБРАЗОВАНИЯ
«САМАРСКИЙ ГОСУДАРСТВЕННЫЙ УНЕВЕРСИТЕТ ПУТЕЙ
СООБЩЕНИЯ» В Г.РТИЩЕВО
(ФИЛИАЛ СамГУПС В Г. РТИЩЕВО)**

**Комплект
контрольно-оценочных средств
по профессиональному модулю
ПМ 02. ОРГАНИЗАЦИЯ СЕРВИСНОГО
ОБСЛУЖИВАНИЯ НА ТРАНСПОРТЕ
(по видам транспорта)
основной профессиональной образовательной программы
по специальности 23.02.01. Организация перевозок и
управление на транспорте (по видам)
(Базовая подготовка среднего профессионального
образования)**

Ртищево, 2022г.

Комплект контрольно-оценочных средств по профессиональному модулю разработан на основе Федерального государственного образовательного стандарта среднего профессионального образования по специальности 23.02.01. Организация перевозок и управление на транспорте (по видам) (Базовая подготовка среднего профессионального образования), программы профессионального модуля ПМ 02. Организация сервисного обслуживания на транспорте (по видам транспорта).

Рассмотрено и одобрено
цикловой комиссией 23.02.01,38.02.01

протокол №

« 31 » 08 20 20 г.

Согласовано

Зав. практикой

« 31 » 08 20 20 г.

Утверждаю

Зам. директора по УР



« 31 » 08 20 20 г.

Согласовано:



Булгаков Сергей Михайлович – заместитель начальника Мичуринского центра организации работы железнодорожных станций Юго-Восточной дирекции управления движением – структурного подразделения Центральной дирекции управления движением - филиала ОАО «РЖД»

Разработчик:

А.В.Мельник, преподаватель Филиала СамГУПС в г.Ртищево

А.М.Кириченкова, преподаватель филиала СамГУПС в г.Ртищево

Рецензенты:

М.А.Мережникова, преподаватель Филиала СамГУПС в г.Ртищево

Д.В.Шмельков, начальник железнодорожной станции Ртищево 1 Мичуринского центра организации работы железнодорожных станций Юго-Восточной дирекции управления движением - структурного подразделения Центральной дирекции управления движением - филиала ОАО «РЖД»

I. Паспорт комплекта контрольно-оценочных средств

1.1. Результаты освоения программы профессионального модуля, подлежащие проверке

1.1.1. Вид профессиональной деятельности

Результатом освоения профессионального модуля является готовность обучающегося к выполнению вида профессиональной деятельности (ВПД) Организация сервисного обслуживания на транспорте (на железнодорожном транспорте).

1.1.2. Профессиональные и общие компетенции

В результате освоения программы профессионального модуля у обучающихся должны быть сформированы следующие компетенции.

Таблица 1. Показатели оценки сформированности ПК

Профессиональные компетенции	Показатели оценки результата	Формы и методы контроля и оценки
ПК 2.1 Организовывать работу персонала по планированию и организации перевозочного процесса	Самостоятельный поиск необходимой информации; определение количественных и качественных показателей работы железнодорожного транспорта; выполнение построения графика движения поездов; определение оптимального варианта плана формирования грузовых поездов;	Экспертная оценка деятельности (на практике, в ходе проведения практических занятий); защита курсового проекта, реферата.

	расчет показателей плана формирования грузовых поездов	
ПК 2.2 Обеспечивать безопасность движения и решать профессиональные задачи посредством применения нормативно-правовых документов	Применение действующих положений по организации грузовых и пассажирских перевозок; применение требований безопасности при построении графика движения поездов	Экспертная оценка деятельности (на практике, в ходе проведения практических занятий); защита курсового проекта, реферата.
ПК 2.3 Организовывать работу персонала по технологическому обслуживанию перевозочного процесса	Оформление перевозок пассажира и багажа; умение пользоваться планом формирования грузовых поездов; выполнение анализа эксплуатационной работы; демонстрация знаний по методам диспетчерского регулирования движением поездов	Экспертная оценка деятельности (на практике, в ходе проведения практических занятий); защита курсового проекта, реферата.

Таблица 2. Показатели оценки сформированности ОК (в. т.ч. частичной)

Общие компетенции	Показатели оценки результата	Формы и методы контроля и оценки
ОК1 Понимать сущность и социальную	Демонстрация интереса к будущей профессии	Интерпретация результатов

<p>значимость своей будущей профессии, проявлять к ней устойчивый интерес</p>		<p>наблюдений за деятельностью обучающегося в процессе освоения образовательной программы</p>
<p>ОК 2 Организовывать собственную деятельность, выбирать типовые методы и способы выполнения профессиональных задач, оценивать их эффективность и качество</p>	<p>Выбор и применение методов и способов решения профессиональных задач в области организации перевозочного процесса; оценка эффективности и качества выполнения профессиональных задач</p>	<p>Интерпретация результатов наблюдений за деятельностью обучающегося в процессе освоения образовательной программы.</p>
<p>ОК 3 Принимать решения в стандартных и нестандартных ситуациях и нести за них ответственность</p>	<p>Разработка мероприятий по предупреждению причин нарушения безопасности движения; правильность и объективность оценки нестандартных и аварийных ситуаций</p>	<p>интерпретация результатов наблюдений за деятельностью обучающегося в процессе освоения образовательной программы.</p>
<p>ОК 4 Осуществлять поиск и использование информации, необходимой для эффективного</p>	<p>Эффективный поиск, ввод и использование необходимой информации для выполнения</p>	<p>Интерпретация результатов наблюдений за деятельностью обучающегося</p>

выполнения профессиональных задач, профессионального и личностного развития	профессиональных задач	процессе освоения образовательной программы.
ОК 5 Использовать информационно-коммуникационные технологии в профессиональной деятельности	Использование информационно-коммуникационных технологий для решения профессиональных задач	Интерпретация результатов наблюдений за деятельностью обучающегося в процессе освоения образовательной программы.
ОК 6 Работать в коллективе и команде, эффективно общаться с коллегами, руководством, потребителями	Взаимодействие со студентами и преподавателями в ходе обучения	интерпретация результатов наблюдений за деятельностью обучающегося в процессе освоения образовательной программы.
ОК 7 Брать на себя ответственность за работу членов команды (подчиненных), результат выполнения заданий	Умение принимать совместные обоснованные решения, в том числе в нестандартных ситуациях	Интерпретация результатов наблюдений за деятельностью обучающегося в процессе освоения образовательной программы.
ОК 8 Самостоятельно	Организация	Интерпретация

определять задачи профессионального и личностного развития, заниматься самообразованием, осознанно планировать повышение квалификации	самостоятельных занятий при изучении профессионального модуля; планирование обучающимся повышения квалификационного уровня в области железнодорожного транспорта	результатов наблюдений за деятельностью обучающегося в процессе освоения образовательной программы.
ОК 9 Ориентироваться в условиях частой смены технологий в профессиональной деятельности	Применение инновационных технологий в области организации перевозочного процесса	Интерпретация результатов наблюдений за деятельностью обучающегося в процессе освоения образовательной программы.

Таблица 3. Комплексные показатели сформированности компетенций

Профессиональные и общие компетенции	Показатели оценки результата
ПК 2.1	самостоятельный поиск необходимой информации; определение количественных и качественных показателей работы железнодорожного транспорта; выполнение построения графика движения поездов; определение оптимального варианта плана формирования грузовых поездов; расчет показателей плана

<p>ОК 1</p> <p>ОК 2</p> <p>ОК 4</p>	<p>формирования грузовых поездов демонстрация интереса к будущей профессии;</p> <p>выбор и применение методов и способов решения профессиональных задач в области организации перевозочного процесса;</p> <p>оценка эффективности и качества выполнения профессиональных задач;</p> <p>эффективный поиск, ввод и использование необходимой информации для выполнения профессиональных задач.</p>
<p>ПК2.2</p> <p>ОК3</p> <p>ОК4</p> <p>ОК 5</p> <p>ОК 8</p>	<p>применение действующих положений по организации грузовых и пассажирских перевозок;</p> <p>применение требований безопасности при построении графика движения поездов;</p> <p>разработка мероприятий по предупреждению причин нарушения безопасности движения;</p> <p>правильность и объективность оценки нестандартных и аварийных ситуаций;</p> <p>эффективный поиск, ввод и использование необходимой информации для выполнения профессиональных задач;</p> <p>использование информационно-коммуникационных технологий для решения профессиональных задач;</p> <p>организация самостоятельных занятий при изучении профессионального модуля;</p> <p>планирование обучающимся повышения квалификационного уровня в области железнодорожного транспорта.</p>

ПК 2.3	<p>оформление перевозок пассажиров и багажа;</p> <p>умение пользоваться планом формирования грузовых поездов;</p> <p>выполнение анализа эксплуатационной работы;</p> <p>демонстрация знаний по методам диспетчерского регулирования движением поездов;</p> <p>выбор и применение методов и способов решения профессиональных задач в области организации перевозочного процесса;</p> <p>оценка эффективности и качества выполнения профессиональных задач;</p> <p>разработка мероприятий по предупреждению причин нарушения безопасности движения;</p> <p>правильность и объективность оценки нестандартных и аварийных ситуаций;</p> <p>взаимодействие со студентами и преподавателями в ходе обучения;</p> <p>умение принимать совместные обоснованные решения, в том числе в нестандартных ситуациях;</p> <p>организация самостоятельных занятий при изучении профессионального модуля;</p> <p>планирование обучающимся повышения квалификационного уровня в области железнодорожного транспорта;</p> <p>применение инновационных технологий в области организации перевозочного процесса.</p>
ОК 2	
ОК 3	
ОК 6	
ОК 7	
ОК 8	
ОК 9	

Таблица 4. Показатели оценки сформированности ЛР

Личностные результаты	Показатели оценки результата	Формы и методы контроля и оценки
-----------------------	------------------------------	----------------------------------

<p>ЛР 13 Готовность обучающегося соответствовать ожиданиям работодателей: ответственный сотрудник, дисциплинированный, трудолюбивый, нацеленный на достижение поставленных задач, эффективно взаимодействующий с членами команды, сотрудничающий с другими людьми, проектно мыслящий.</p>	<p>умение принимать совместные обоснованные решения, в том числе в нестандартных ситуациях; правильность и объективность оценки нестандартных и аварийных ситуаций.</p>	<p>текущий контроль в форме защиты лабораторных работ и практических занятий; тестирование по разделам и темам.</p>
<p>ЛР 25 Способный к генерированию, осмыслению и доведению до конечной реализации предлагаемых инноваций.</p>	<p>применение инновационных технологий в области организации перевозочного процесса.</p>	<p>текущий контроль в форме защиты лабораторных работ и практических занятий; тестирование по разделам и темам.</p>
<p>ЛР 26 Демонстрирующий клиентоориентированный подход в работе с будущими и действующими сотрудниками компании и непосредственными потребителями услуг (клиентами компании).</p>	<p>демонстрация интереса к будущей профессии.</p>	<p>текущий контроль в форме защиты лабораторных работ и практических занятий; тестирование по разделам и темам.</p>
<p>ЛР 27 Проявляющий способности к непрерывному развитию в области профессиональных компетенций и междисциплинарных знаний.</p>	<p>выбор и применение методов и способов решения профессиональных задач в области коммерческой деятельности железнодорожного транспорта.</p>	<p>текущий контроль в форме защиты лабораторных работ и практических занятий; тестирование по разделам и темам.</p>
<p>ЛР 31 Умеющий эффективно работать в</p>	<p>умение принимать совместные</p>	<p>текущий контроль в форме защиты</p>

коллективе, общаться с коллегами, руководством, потребителями.	обоснованные решения, в том числе в нестандартных ситуациях.	лабораторных работ и практических занятий; тестирование по разделам и темам.
--	--	--

1.1.3. Дидактические единицы «иметь практический опыт», «уметь» и «знать»

В результате освоения программы профессионального модуля обучающийся должен освоить следующие дидактические единицы.

Таблица 4. Перечень дидактических единиц в МДК и форм и методов контроля и оценки

Коды	Наименование	Показатели оценки результата	Формы и методы контроля и оценки
Иметь практический опыт:			
ПО 1	применения теоретических знаний в области оперативного регулирования и координации деятельности;	оценка выполнения работы по учебной практике	прохождение учебной практики
ПО 2	применения действующих положений по организации пассажирских перевозок;	оценка выполнения работы по производственной практике	прохождение производственной практики
ПО 3	самостоятельного поиска необходимой информации;	оценка выполнения работы по производственной практике	прохождение производственной практики
Уметь:			
У 1	обеспечить управление движением;	выполнение практических работ, тестирования, самостоятельной работ	защита практических работ, наблюдение и оценка выполнения практических работ, тестирования, контроль выполнения самостоятельной работы
У 2	анализировать работу	выполнение	защита практических

	транспорта;	практических работ, тестирования, самостоятельной работы	работ, наблюдение и оценка выполнения практических работ, тестирования, контроль выполнения самостоятельной работы
Знать:			
3 1	требования к управлению персоналом;	выполнение практических работ, тестирования, самостоятельной работы	защита практических работ, наблюдение и оценка выполнения практических работ, тестирования, контроль выполнения самостоятельной работы
3 2	систему организации движения;	выполнение практических работ, тестирования, самостоятельной работы	защита практических работ, наблюдение и оценка выполнения практических работ, тестирования, контроль выполнения самостоятельной работы
3 3	правила документального оформления перевозок пассажиров и багажа;	выполнение практических работ, тестирования, самостоятельной работы	защита практических работ, наблюдение и оценка выполнения практических работ, тестирования, контроль выполнения самостоятельной работы
3 4	основные положения, регламентирующие взаимоотношения пассажиров с транспортом (по видам транспорта);	выполнение практических работ, тестирования, самостоятельной работы	защита практических работ, наблюдение и оценка выполнения практических работ, тестирования, контроль выполнения самостоятельной работы

3 5	основные принципы организации движения на транспорте (по видам транспорта);	выполнение практических работ, тестирования, самостоятельной работы	защита практических работ, наблюдение и оценка выполнения практических работ, тестирования, контроль выполнения самостоятельной работы
3 6	особенности организации пассажирского движения;	выполнение практических работ, тестирования, самостоятельной работы	защита практических работ, наблюдение и оценка выполнения практических работ, тестирования, контроль выполнения самостоятельной работы
3 7	ресурсосберегающие технологии при организации перевозок и управлении на транспорте (по видам транспорта).	выполнение практических работ, тестирования, самостоятельной работы	защита практических работ, наблюдение и оценка выполнения практических работ, тестирования, контроль выполнения самостоятельной работы

1.2. Формы промежуточной аттестации по профессиональному модулю

Обязательной формой аттестации по итогам освоения программы профессионального модуля является экзамен (квалификационный), по итогам которого выставляется оценка «отлично», «хорошо», «удовлетворительно».

Для составных элементов профессионального модуля (МДК) в соответствии с учебным планом филиала СамГУПС в г.Ртищево предусмотрены следующие формы промежуточной аттестации:

Таблица 5. Запланированные формы промежуточной аттестации

Элементы модуля, профессиональный модуль	Формы промежуточной аттестации
МДК 02.01	ДЗ (Э)
МДК 02.02	ДЗ

УП	<i>ДЗ</i>
ПП	<i>ДЗ</i>
ПМ	<i>Экзамен (квалификационный)</i>

II. Оценка освоения междисциплинарного(ых) курса(ов)

2.1. Формы и методы оценивания

Предметом оценки освоения МДК являются умения и знания.

Контроль и оценка этих дидактических единиц осуществляются с использованием следующих форм и методов:

Текущий контроль:

- наблюдение и оценка выполнения практических работ;
- защита практических работ;
- подготовка сообщений, рефератов, презентаций по темам.

Рубежный контроль:

- выполнение контрольных работ.

Промежуточная аттестация в форме дифференцированного зачета.

Оценка освоения МДК предусматривает сочетание накопительной системы оценивания и проведения экзамена (дифференцированного зачёта) по МДК

Контроль и оценка освоения МДК

НАИМЕНОВАНИЕ междисциплинарных курсов (МДК) и тем	Формы и методы контроля					
	Текущий контроль		Рубежный контроль		Промежуточная аттестация	
	Проверяемые ПК, У, З	Формы контроля	Проверяемые ПК, У, З	Формы контроля	Проверяемые ПК, У, З	Формы контроля
МДК 02. 01	ПК2.1-2.3, У1-У2, 31-37 ОК 1 – 9 ЛР 13, 25, 26, 27, 31	ПЗ№1-ПЗ№10	ПК2.1-2.3, У1-У2, 31-37 ОК 1 – 9 ЛР 13, 25, 26, 27, 31		ПК2.1-2.3, У1-У2, 31-37 ОК 1 – 9 ЛР 13, 25, 26, 27, 31	ДЗ Э
Тема 1.1	ПК2.1-2.3, У1-У2, 31-37 ОК 1 – 9 ЛР 13, 25, 26, 27, 31	ПЗ№1	ПК2.1-2.3, У1-У2, 31-37 ОК 1 – 9 ЛР 13, 25, 26, 27, 31	Задание 1	ПК2.1-2.3, У1-У2, 31-37 ОК 1 – 9 ЛР 13, 25, 26, 27, 31	
Тема 1.2	ПК2.1-2.3, У1-У2, 31-37 ОК 1 – 9 ЛР 13, 25, 26, 27, 31	ПЗ№2	ПК2.1-2.3, У1-У2, 31-37 ОК 1 – 9 ЛР 13, 25, 26, 27, 31	Задание 2	ПК2.1-2.3, У1-У2, 31-37 ОК 1 – 9 ЛР 13, 25, 26, 27, 31	Э
Тема 1.3	ПК2.1-2.3, У1-У2, 31-37 ОК 1 – 9	ПЗ№3-ПЗ№6	ПК2.1-2.3, У1-У2, 31-37 ОК 1 – 9	Задание 3	ПК2.1-2.3, У1-У2, 31-37 ОК 1 – 9	

	ЛР 13, 25, 26, 27, 31		ЛР 13, 25, 26, 27, 31		ЛР 13, 25, 26, 27, 31	
Тема 1.4	ПК2.1-2.3, У1-У2, 31-37 ОК 1 – 9 ЛР 13, 25, 26, 27, 31	ПЗ№7-ПЗ№10	ПК2.1-2.3, У1-У2, 31-37 ОК 1 – 9 ЛР 13, 25, 26, 27, 31	Задание 4	ПК2.1-2.3, У1-У2, 31-37 ОК 1 – 9 ЛР 13, 25, 26, 27, 31	ДЗ

Контроль и оценка освоения МДК

НАИМЕНОВАНИЕ междисциплинарных курсов (МДК) и тем	Формы и методы контроля					
	Текущий контроль		Рубежный контроль		Промежуточная аттестация	
	Проверяемые ПК, У, З	Формы контроля	Проверяемые ПК, У, З	Формы контроля	Проверяемые ПК, У, З	Формы контроля
МДК 02. 02	ПК2.1-2.3, У1-У2, 31-37 ОК 1 – 9 ЛР 13, 25, 26, 27, 31	ПЗ№1-ПЗ№8	ПК2.1-2.3, У1-У2, 31-37 ОК 1 – 9 ЛР 13, 25, 26, 27, 31		ПК2.1-2.3, У1-У2, 31-37 ОК 1 – 9 ЛР 13, 25, 26, 27, 31	ДЗ
Тема 2.1	ПК2.1-2.3, У1-У2, 31-37 ОК 1 – 9 ЛР 13, 25, 26, 27, 31	ПЗ№1, ПЗ№2	ПК2.1-2.3, У1-У2, 31-37 ОК 1 – 9 ЛР 13, 25, 26, 27, 31	КР №1	ПК2.1-2.3, У1-У2, 31-37 ОК 1 – 9 ЛР 13, 25, 26, 27, 31	
Тема 2.2.	ПК2.1-2.3, У1-У2, 31-37 ОК 1 – 9 ЛР 13, 25, 26, 27, 31		ПК2.1-2.3, У1-У2, 31-37 ОК 1 – 9 ЛР 13, 25, 26, 27, 31	КР №2	ПК2.1-2.3, У1-У2, 31-37 ОК 1 – 9 ЛР 13, 25, 26, 27, 31	
Тема 2.3	ПК2.1-2.3, У1-У2, 31-37	ПЗ№3-№6	ПК2.1-2.3, У1-У2, 31-37	КР №3	ПК2.1-2.3, У1-У2, 31-37	

	ОК 1 – 9 ЛР 13, 25, 26, 27, 31		ОК 1 – 9 ЛР 13, 25, 26, 27, 31		ОК 1 – 9 ЛР 13, 25, 26, 27, 31	
Тема 2.4	ПК2.1-2.3, У1-У2, 31-37 ОК 1 – 9 ЛР 13, 25, 26, 27, 31	ПЗ№7,ПЗ№8	ПК2.1-2.3, У1-У2, 31-37 ОК 1 – 9 ЛР 13, 25, 26, 27, 31	КР №4	ПК2.1-2.3, У1-У2, 31-37 ОК 1 – 9 ЛР 13, 25, 26, 27, 31	
Тема 2.5	ПК2.1-2.3, У1-У2, 31-37 ОК 1 – 9 ЛР 13, 25, 26, 27, 31		ПК2.1-2.3, У1-У2, 31-37 ОК 1 – 9 ЛР 13, 25, 26, 27, 31	КР №5	ПК2.1-2.3, У1-У2, 31-37 ОК 1 – 9 ЛР 13, 25, 26, 27, 31	
Тема 2.6	ПК2.1-2.3, У1-У2, 31-37 ОК 1 – 9 ЛР 13, 25, 26, 27, 31		ПК2.1-2.3, У1-У2, 31-37 ОК 1 – 9 ЛР 13, 25, 26, 27, 31	КР №6	ПК2.1-2.3, У1-У2, 31-37 ОК 1 – 9 ЛР 13, 25, 26, 27, 31	

**1.2.1. Перечень заданий для оценки освоения МДК МДК 02.01
Организация движения (на железнодорожном транспорте)**

2.2.1.1. Задания для текущего контроля

Практическое занятие №1

Тема: «Составление плана формирования поездов различными методами»

Занятие 1

Тема занятия: «Расчет плана формирования поездов методом абсолютного расчета»

Цель: Практическое освоение метода абсолютного расчета оптимального плана формирования одnogруппных поездов.

Исходные данные:

1. Косая таблица вагонопотоков

	1	2	3	4	5
1	-	75	180	270	210
2		-	90	110	260
3			-	120	75
4				-	80
5					-

2. Расчетный полигон. (Совмещенный ступенчатый план-график вагонопотоков)

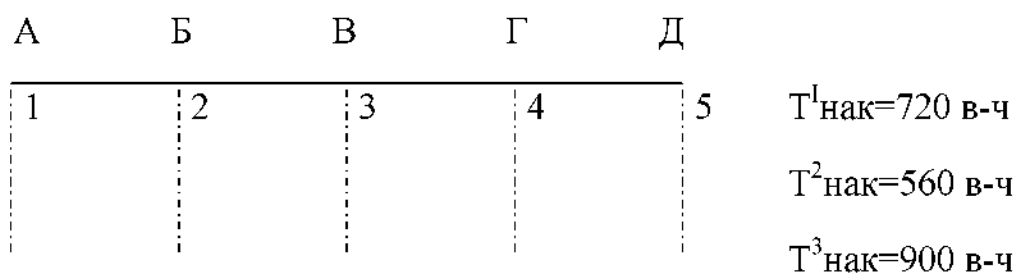

$$T^2_{ЭК} = 3 \text{ ч}$$

210	260	75	80
270	110	120	
180	90		
75			

$$T^3_{ЭК} = 2 \text{ ч}$$

$$T^4_{ЭК} = 4 \text{ ч}$$

3. Расчетные параметры и варианты организации вагонопотока

1.	2.	3.	4.	5.	6.	7.	8.
2+3,4+5	2,3+4+5	2+3+4,5	2,3,4+5	2+3+4+5	2,3,4,5	2,3+4+5	2+3,4+5
3,4+5	3+4,5	3,4,5	3,4,5	3,4,5	3+4+5	3,4+5	3+4+5
4+5	4,5	4+5	4+5	4+5	4,5	4+5	4+5

Требуется:

1. Вычертить возможные вагонопотоки и их величину.
2. Вычертить каждый из 8 вариантов плана формирования и пользуясь расчетной таблицей рассчитать приведенные ваг./час. по каждому варианту. Выбрать наиболее выгодный вариант и определить его показатели.

Содержание отчета

1. Расчет затрат на накопление для одного назначения по каждой станции.
2. Расчет затрат на переработку назначений по каждой станции.
3. Расчетная таблица.
4. Схема наиболее выгодных вариантов плана формирования поездов (ПФП)
5. Расчет показателей выгодных вариантов ПФП.

6. Сравнение выгодных вариантов и выбор оптимального плана формирования одногруппных сквозных поездов на заданном направлении.

Контрольные вопросы:

1. Что называется планом формирования поездов?
2. Назовите способы расчета ПФП.
3. Чему равен параметр накопления на участковых и сортировочных станциях?
4. Как определить вагоно-часы накопления?

Вывод:

Используемая литература:

1. Управление перевозочным процессом на железнодорожном транспорте / Боровикова М. С. (под ред.) – Москва: ФГБУ ДПО «Учебно-методический центр по образованию на железнодорожном транспорте», 2021. — 552 с.

Занятие 2

Тема занятия: «Расчет плана формирования поездов методом аналитических сопоставлений»

Цель: Практическое освоение расчета оптимального плана формирования одногруппных поездов методом аналитических сопоставлений.

Исходные данные:

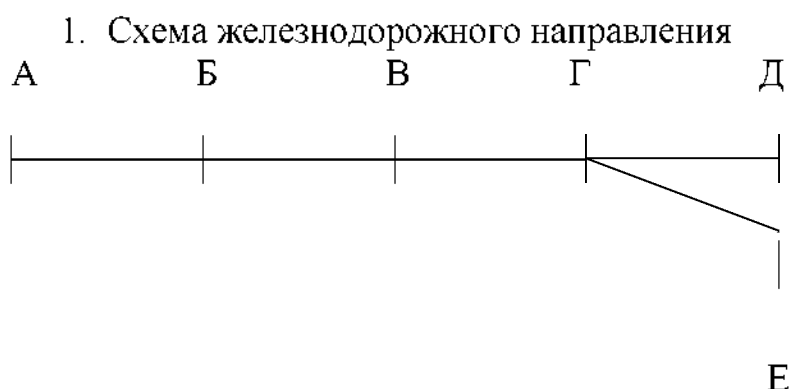

2. Таблица корреспонденции вагонопотоков

	А	Б	В	Г	Д	Е
А	-	55	200	190	360	110
Б		-	120	160	190	78
В			-	45	130	100
Г				-	90	120
Д					-	60
Е					40	-

3.

$$T_{\text{нак}}^A = 900 \text{ в-г}$$

$$T_{\text{нак}}^B = 800 \text{ в-г}$$

$$T_{\text{нак}}^B = 900 \text{ в-г}$$

$$T_{\text{ЭК}}^B = 3 \text{ ч}$$

$$T_{\text{ЭК}}^B = 5 \text{ ч}$$

$$T_{\text{ЭК}}^Г = 4 \text{ ч}$$

Требуется:

1. Построить совмещенный ступенчатый график вагонопотоков.
2. Проверить удовлетворяют ли струи вагонопотоков между крайними станциями, полигонов А-Д и А-Е общедостаточному условию.
3. Составить график назначений струй, неудовлетворяющих общедостаточному условию и найти исходное назначение.
4. Выполнить первую корректировку графика назначений, исключив струи вагонопотоков, выделенный в оптимальный вариант плана формирования поездов.

5. После выполнения всех корректировок вычертить оптимальный вариант плана формирования с указанием величины вагонопотоков, следующих по участкам полигона в сквозных и участковых поездах.

Контрольные вопросы:

1. Что называется планом формирования поездов?
2. Прочитайте необходимое условие выделения струи в отдельное назначение.
3. Прочитайте достаточное условие выделения струи в отдельное назначение.
4. Общедостаточное условие.

Вывод:

Используемая литература:

1. Управление перевозочным процессом на железнодорожном транспорте / Боровикова М. С. (под ред.) – Москва: ФГБУ ДПО «Учебно-методический центр по образованию на железнодорожном транспорте», 2021. — 552 с.

Практическое занятие №2

Тема: Расчет числа пригородных поездов распределение их по времени суток.

Цель: Практическое освоение методики расчета объемов пригородного движения и распределение пригородного движения, и распределение пригородных поездов по времени суток.

Исходные данные:

1. Диаграмма суточного пригородного пассажиропотока

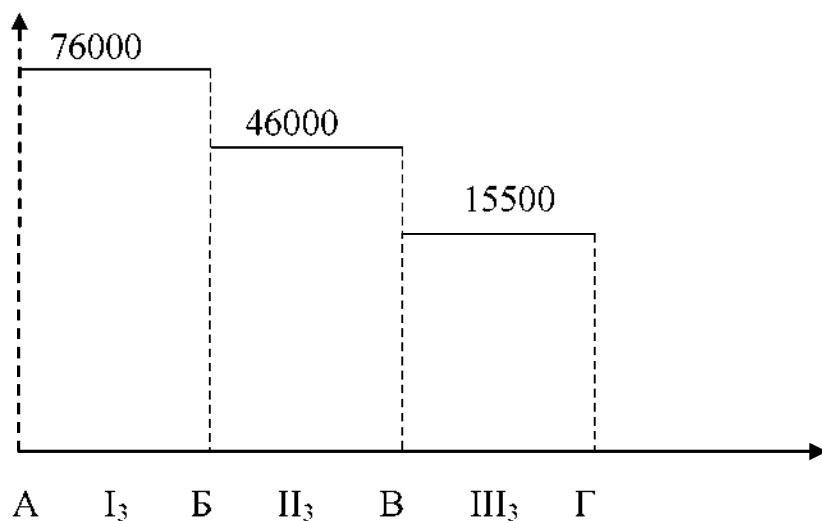

2. Распределение пассажиропотока по часам суток в %

Часы	5-6	6-7	7-8	8-9	9-10	10-11	11-12	12-13	13-14	14-15	15-16	16-17	17-18	18-19	19-20	20-21	21-22	22-23	23-24	24-1
% отправления	2,5	4	5,5	5,5	5	4,5	3	4,5	4,5	5	6	8	8,5	6,5	6	5	3,5	3	2,5	1,5
% прибытия	2	5	9	9	9	8	7	7	5	4	4	6	8	7	5	4	3	2	2	1

Требуется:

1. Рассчитать пригородного движения поездов
2. Определить предварительно необходимое число поездов по часам суток
3. Установить окончательное число поездов для каждой зоны

Данные расчета внести в таблицу (см. учебник стр.289)

Содержание отчета

1. Диаграмма суточного пригородного пассажиропотока.
2. Расчет объемов пригородного движение по зонам.
3. Расчет предварительного числа поездов по прибытии и отправлении по часам суток.
4. Окончание расчетов числа поездов каждый час.

Контрольные вопросы:

1. Особенности пригородного движения
2. Типы пригородных графиков
3. Расчет количества пригородных поездов
4. Что называется, зонной станцией
5. Дайте понятие маятникового движения пригородных поездов
6. Населенность пригородного поезда, от чего зависит

Вывод:

Используемая литература:

1. Управление перевозочным процессом на железнодорожном транспорте / Боровикова М. С. (под ред.) – Москва: ФГБУ ДПО «Учебно-методический центр по образованию на железнодорожном транспорте», 2021. — 552 с.

Практическое занятие № 3

Тема: Расчет станционных интервалов.

Цель: Практическое освоение методики станционных интервалов с учетом безопасности движения поездов.

Исходные данные:

Задание 1.

Для промежуточной станции Б рассчитать величину станционного интервала одновременного прибытия поездов при следующих исходных данных:

1. Средства сигнализации и связи ПАБ.
2. Схема интервала.

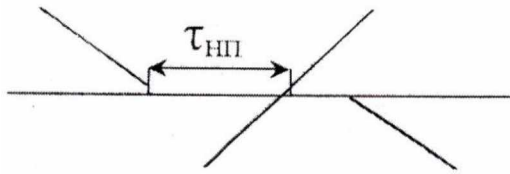

3. Способ управления стрелками ЭЦ.
4. Входное расстояние – 850 метров.
5. Тормозной путь – 1250 метров.
6. Длина поезда – 825 метров.
7. Средняя скорость поезда – 60 км/ч.

Задание №2.

Рассчитать интервал скрещения пи следующих данных:

1. Средства сигнализации и связи ПАБ.
2. Способ управления стрелками ЭЦ.
3. Схема интервала.

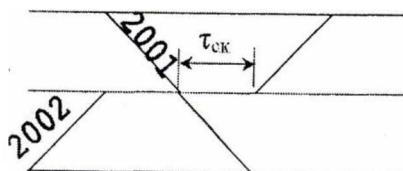

Задание №3.

Рассчитать величину станционного интервала попутного следования поездов по данным:

Средняя входная скорость – 55 км/ч.

Длина блок – участка $l' = 2600$ м.

$$l'' = 2300 \text{ м.}$$

$$l''' = 2400 \text{ м.}$$

1. Средства сигнализации и связи ПАБ.
2. Входное расстояние – 850 метров.
3. Тормозной путь – 1250 метров.
4. Длина поездов – 825 метров.
5. Средняя входная скорость – 40 км/ч.
6. Способ управления стрелками ЭЦ.

Схема интервала:

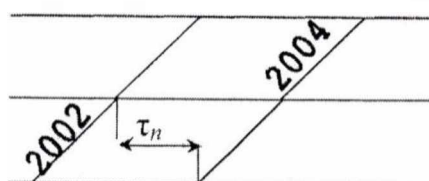

Задание №4.

Рассчитать величину станционного интервала попутного прибытия при следующих исходных данных и попутного отправления. Схема интервала:

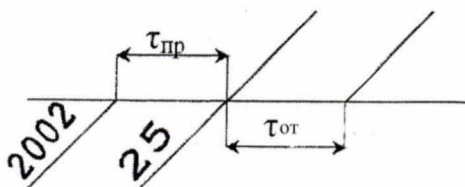

Для расчета $l_{пр}$ принимаем исходные данные из задания №3,

Длина блок – участка $l' = 2600\text{м}$.

$$l'' = 2300\text{м}.$$

входная скорость – 60км/ч.

выходная скорость – 56 км/ч.

1. Средства сигнализации и связи ПАБ.
2. Способ управления стрелками ЭЦ.

Интервалом попутного прибытия поездов на станцию при АБ называется минимальное время от момента прибытия одного поезда до момента прибытия на эту же станцию другого поезда попутного направления.

Возможные схемы интервала:

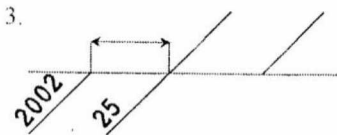
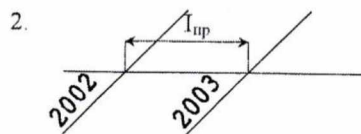
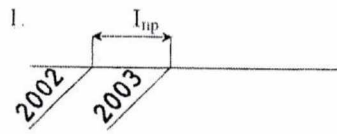

Задание №5.

Расчет интервала попутного отправления поездов.

Интервалом попутного отправления поездов со станции при АБ называется минимальное время с момента отправления со станции одного поезда до момента отправления с этой же станции другого поезда попутного направления.

Возможные варианты интервала:

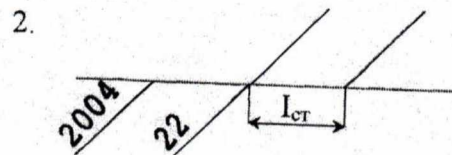
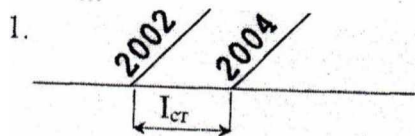

Содержание отчета:

1. Расчет станционного интервала неодновременного прибытия.
2. Расчет станционного интервала скрещения.
3. Расчет станционного интервала попутного следования:
 - при отправлении поездов на перегон после стоянки;
 - при безостановочном пропуске поездов.

Контрольные вопросы:

1. Что называется станционным интервалом?

2. Что называется межпоездным интервалом?
3. Что называется интервалом скрещения поездов?
4. Что называется интервалом неодновременного прибытия поездов?
5. Что называется интервалом попутного следования поездов?

Вывод.

Используемая литература:

1. Управление перевозочным процессом на железнодорожном транспорте / Боровикова М. С. (под ред.) – Москва: ФГБУ ДПО «Учебно-методический центр по образованию на железнодорожном транспорте», 2021. — 552 с.

Практическое занятие № 4

Тема: Расчет межпоездных интервалов.

Цель: Практическое освоение методики расчета межпоездных интервалов с учетом безопасности движения поездов.

Исходные данные:

Задание 1.

Рассчитать величину интервала между поездами в пакете АБ, при следующих исходных данных:

1. Длина блок-участков

$$l' = 2500\text{м.}$$

$$l'' = 2000\text{м.}$$

$$l''' = 2300\text{м.}$$

1. Длина поезда – 750м.
2. Средняя ходовая скорость – 60км/ч.
3. Длина тормозного пути $-l_m = 1100\text{м.}$

Задание №2.

Рассчитать величину интервала между поездами в пакете на межстанционном перегоне АБ и ПАБ.

Перегон АБ оборудованной ПАБ делится на блок –постами на межпостовые перегоны. Время на разгон и замедление по 1 минуте. Гарантийное расстояние Z от оси светофоров до изолированного стыка 60 метров.

$$L'_{мп} = 11400\text{м.}$$

$$L_{мп} = 12800\text{м.}$$

$$l_n = 750\text{м.}$$

$$l_M = 900\text{м.}$$

$$l_{вх} = 800\text{м.}$$

$$L_{ввх} = 500\text{м.}$$

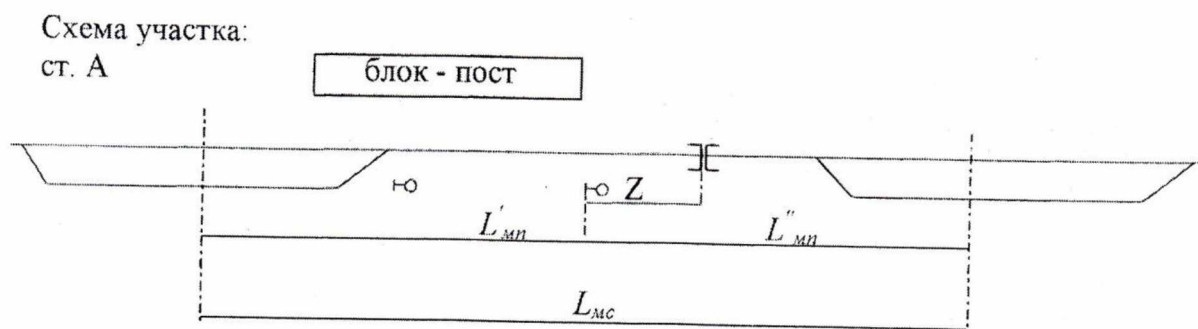

Средняя ходовая скорость 60 км/ч.

Время на выполнение станционных операций между отдельными пунктами 0,5 мин.

Содержание отчета:

4. Расчет межпоездных интервалов в пакете на участках, оборудованных автоматической блокировкой (АБ)
5. Расчет межпоездных интервалов в пакете на участках, оборудованных полуавтоматической блокировкой (ПАБ).

Контрольные вопросы:

2. Что называется межпоездным интервалом, (Интервал между поездами в пакете)?

3. Перечислить способы езды при расчете межпоездного интервала.
4. Как определяется межпоездной интервал в пакете при АБ?
5. Как определяется межпоездной интервал в пакете при ПАБ?

Вывод.

Используемая литература:

1 Управление перевозочным процессом на железнодорожном транспорте / Боровикова М. С. (под ред.) – Москва: ФГБУ ДПО «Учебно-методический центр по образованию на железнодорожном транспорте», 2021. — 552 с.

Практическое занятие № 5

Тема: Расчет пропускной способности участков по перегонам.

Цель: Практическое освоение методики расчета пропускной способности однопутных и двухпутных участков при параллельных и непараллельных графиках, приобретение навыков вычерчивания схем пропуска поездов по участку.

Исходные данные:

Задание №1.

Определить пропускную способность однопутного участка Б – В при парном не пакетном типе графика.

1. Схема участка и перегонные времена хода:

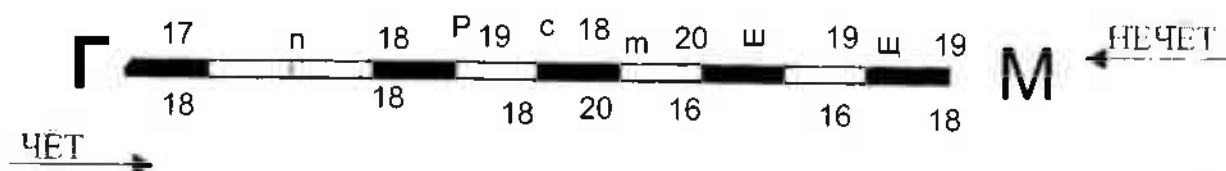

2. Станционные интервалы

$\tau_{\text{нп}}$ } Расчеты интервалов 10 п/з.
 $\tau_{\text{ск}}$ }

3. Время на разгон и замедление

$\tau_p = 2$ мин.

$\tau_z = 1$ мин.

4. Стоянки поездов на промежуточных станциях не предусмотрены

Задание №2.

Определить на сколько увеличится пропускная способность двухпутного участка А – В, если вместо полуавтоматической блокировки участок оборудован автоблокировкой.

Дано:

1. Схема участка и перегонные времена хода:

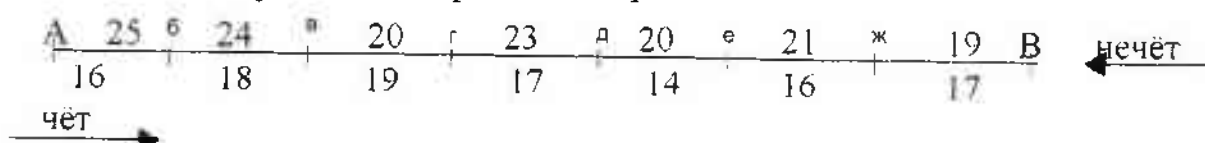

2. Станционные интервалы попутного следования:

а) При отправлении поездов на перегон после стоянки – 2 минуты;

б) При безостановочном пропуске – 4 минуты.

3. Интервал между поездами в пакете – 8 мин. Время на разгон – 2 мин. Время на замедление – 1 мин.

4. Стоянки на промежуточных станциях не предусмотрены.

Задание №3.

Определить пропускную способность участка Б – В при нормальном типе графика по данным задания №1, приняв количество пассажирских поездов 7 пар, а перегонные времена хода грузовых поездов.

Содержание отчета:

1. Определение наличной пропускной способности однопутного участка при параллельном графике.

2. Определение наличной пропускной способности однопутного участка при непараллельном графике.

3. Определение наличной пропускной способности двухпутного участка, оборудованного полуавтоматической блокировкой, при параллельном графике.

4. Определение наличной пропускной способности двухпутного участка, оборудованного автоматической блокировкой, при параллельном графике.

5. Определение наличной пропускной способности двухпутного участка, оборудованного автоматической блокировкой, при непараллельном графике.

Контрольные вопросы:

1. Что называется пропускной способностью участка?
2. Что называется провозной способностью участка?
3. Дайте понятие наличной, потребной, проектной, пропускной способности.
4. Что называется периодом графика?
5. Из каких элементов складывается период графика?

Вывод.

Используемая литература:

1. Управление перевозочным процессом на железнодорожном транспорте / Боровикова М. С. (под ред.) – Москва: ФГБУ ДПО «Учебно-методический центр по образованию на железнодорожном транспорте», 2021. — 552 с.

Практическое занятие №6

Тема: Выбор оптимального варианта организации местной работы.

Цель: Изучение методики нормирования времени на выполнение основных маневровых операций на вытяжных путях.

Исходные данные:

1. Схема участка:

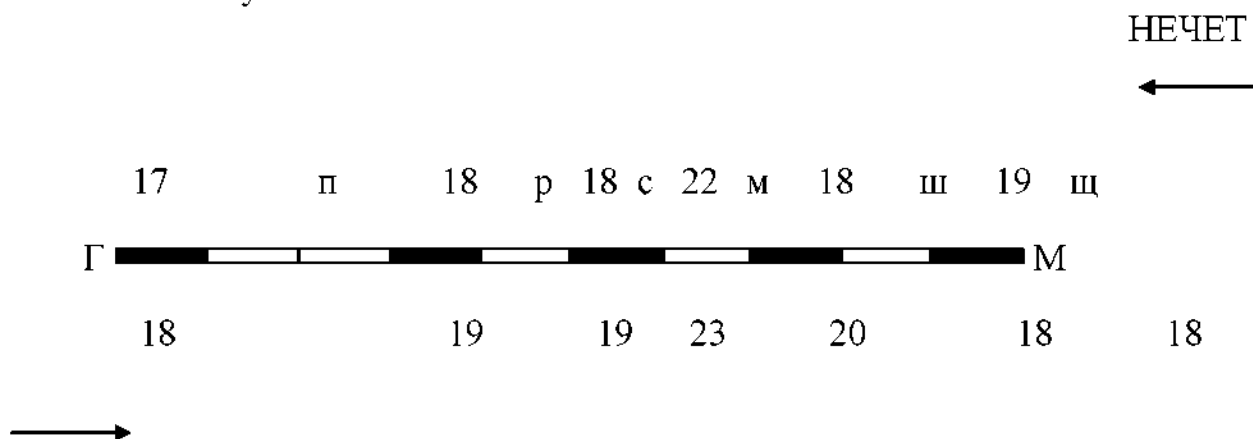

ЧЕТ

2. Время на разгон и замедление по участку поездов равно $t_3=1$ мин;
 $t_p=2$ мин.
3. Маневры на промежуточных станциях выполняются электровозом от поезда, продолжительность стоянки при отцепке и прицепке группой вагонов 40 мин, только при прицепке или отцепке 25 мин.
4. Порожнее направление нечетное.
5. Норма времени на одну грузовую операцию 2 часа.
6. Суточная погрузка и выгрузка вагонов на промежуточных станциях участка Г-М.
7. Размеры погрузки и выгрузки на промежуточных станциях Г-М, вагонов в сутки

Размеры погрузки на участке Г-М

	А	Б	В	В-Г	Г	Г-Д	Д	Е	К	М	Н	Итого
п	1	1	1	3	-	5	1	1	-	2	-	15
р	-	4	1	-	4	-	2	-	2	-	4	17
с	2	1	-	3	-	3	-	4	-	2	-	15
т	-	3	4	-	1	1	5	5	3	1	-	23
ш	1	-	3	-	1	-	4	4	4	-	-	17
щ	3	2	2	4	5	1	-	1	-	1	2	21
Итого	7	11	11	10	11	10	12	15	9	6	6	108

Размеры выгрузки на промежуточных станциях на участке Г-М

Со станций и участка	п	р	с	т	ш	щ	Итого
В из-за В	1	1	4	1	5	1	13
В-Г	3	5	4	2	3	3	20
Г	2	5	2	1	3	2	15
Д из-за Д	5	1	2	1	1	4	14
Г-Д	2	2	3	3	4	1	15
М из-за М	3	1	3	3	4	1	15
Итого	16	15	18	11	20	12	92

Содержание отчета

1. Суточная погрузка и выгрузка вагонов на промежуточных станциях.
2. Диаграмма местных вагонопотоков.
3. Расчет числа сборных поездов на участке.
4. Выбор оптимальной схемы прокладки сборных поездов на участке.
5. План-график работы участка.
6. Расчет основных показателей по вариантам.
7. Выбор оптимального варианта организации местной работы участка.

Контрольные вопросы:

1. Что называется местным вагоном?
2. Дайте понятие местной работы.
3. Как определить недостаток и избыток местных вагонов?
4. Виды местных поездов.
5. Как определить средний простой местного вагона?

Вывод:

Используемая литература:

1. Управление перевозочным процессом на железнодорожном транспорте / Боровикова М. С. (под ред.) – Москва: ФГБУ ДПО «Учебно-методический центр по образованию на железнодорожном транспорте», 2021. — 552 с.

Практическое занятие №7

Тема: Расчет количественных норм работы дороги, норм передачи по стыкам поездов и вагонов.

Цель: Приобретение навыков чтения «шахматки» вагонопотоков; освоение методики расчета количественных норм (показателей) работы отделения дороги, норм передачи поездов и вагонов по стыкам; уяснение принципа построения диаграммы вагонопотоков.

Исходные данные:

1. Составление косой таблицы гружёных вагонопотоков с подразделением работы отделения на транзит, ввоз, вывоз и местное сообщение.
2. Расчет количественных норм (показателей) работы отделения:
 - а) транзит;
 - б) ввоз;
 - в) вывоз;
 - г) погрузка в местном сообщении;
 - д) общая погрузка отделения;
 - е) общая выгрузка отделения;
 - ж) сдача порожних вагонов.
3. Расчет регулировочного задания на передачу порожних вагонов.

Схема отделения дороги:



Таблица корреспонденции груженых вагонопотоков

ИЗ \ НА	I отд.	III отд.	IV отд.	II отделение				Итого:
				А	Б	А-Б	Б-В	
I отд.	-	1100	1250	20	20	100	70	2560
III отд.	2000	-	1500	30	20	80	100	3730
IV отд.	700	1400	-	40	30	20	70	2260
А	10	20	10	-	50	10	20	120
Б	10	10	20	10	-	20	30	100
А-Б	100	70	80	20	10	-	20	300
Б-В	60	90	100	30	20	40	-	340
Итого:	2880	2690	2690	150	150	270	310	9410

Схема отделения дороги:

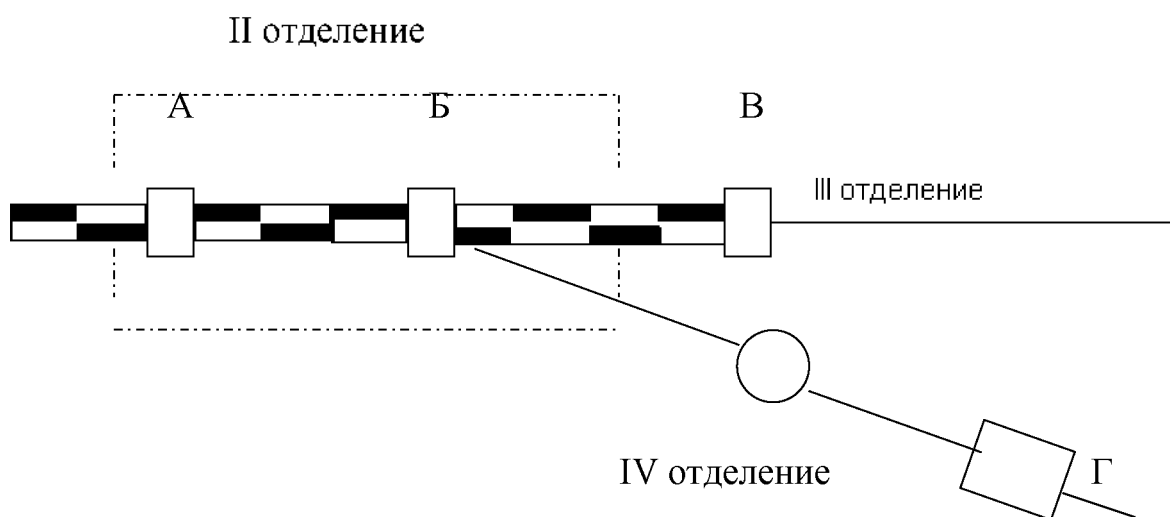

Таблица корреспонденции грузеных вагонопотоков

ИЗ \ НА	I отд.	III отд.	IV отд.	II отделение				Итого:
				А	Б	А-Б	Б-В	
I отд.	-							
III отд.		-						
IV отд.			-					
А				-				
Б					-			
А-Б						-		
Б-В							-	
Итого:								

Содержание отчета

1. «Шахматка» грузеных вагонов.
2. Элементы технического плана (виды сообщений).

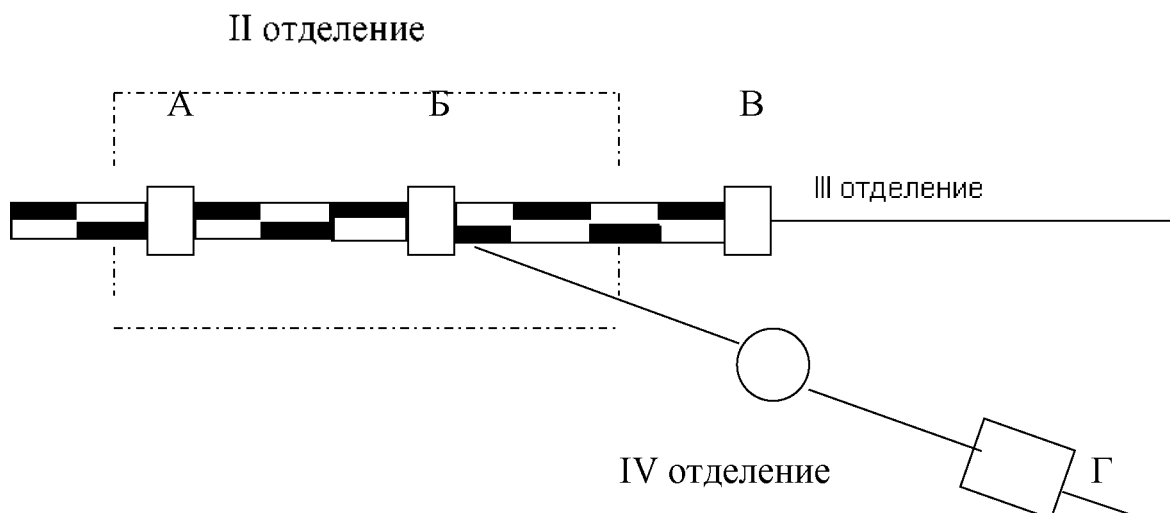
3. Расчет количественных норм показателей работы отделения дороги.
4. Расчет регулировочного задания на передачу порожних вагонов.
5. Диаграмма груженных вагонопотоков.

Контрольные вопросы:

1. Как определить работу отделения дороги?
2. Виды сообщений.
3. Что такое регулировочное задание?
4. Как определить выгрузку отделения?
5. Как определить погрузку отделения?

Вывод:

Используемая литература:

Управление перевозочным процессом на железнодорожном транспорте / Боровикова М. С. (под ред.) – Москва: ФГБУ ДПО «Учебно-методический центр по образованию на железнодорожном транспорте», 2021. — 552 с.

Практическое занятие №8

Тема: Расчет показателей использованных грузовых вагонов.

Цель: Приобретение навыков расчета и анализа показателей использования грузовых вагонов, уяснение взаимозависимости между отдельными показателями.

Исходные данные:

Задание №1

По данным показателей, приведённых в таблице определить остальные показатели использования грузового парка.

Таблица №1

Показатели работы за сутки	Дано:
Погрузка, ваг.	470
Погрузка, тонн.	10595
Выгрузка, ваг	270
Прием гружёных.	2520
Работа отделения	
Рабочий парк вагонов	2380
Оборот вагона	
Среднесуточный пробег вагона	
Груженный рейс вагонов	
Порожний рейс вагонов	
Коэффициент порожнего пробега	
Коэффициент местной работы	
Общий пробег вагона	731620
Гружёный пробег вагона	585300
Порожний пробег вагона	
Грузооборот, тыс. т.км.	17578
Статическая нагрузка вагона	
Динамическая нагрузка вагона	

Задача №2

Определить на сколько сократился рабочий парк вагонов на дороге и какая будет достигнута месячная экономия эксплуатационных расходов за счёт ускорения оборота вагонов при следующих данных.

Таблица №2

Показатели	Дано
Суточная погрузка, ваг	8620
Приём груженных, ваг	8820
Оборот вагона, сут.	
-по плану	2,3
-выполнение	2,2

Содержание отчета

1. Расчет показателей использования грузовых вагонов.
2. Расчет сокращения рабочего парка вагонов за счет ускорения оборота вагонов.
3. Расчет экономии эксплуатационных расходов за счет ускорения оборота вагонов.

Контрольные вопросы:

1. Что называется оборотом вагонов?
2. Как определить работу отделения дороги?
3. Из каких элементов складывается рабочий парк вагонов?
4. Как определить среднесуточный пробег вагона?
5. Как определить динамическую нагрузку вагона?
6. Как определить производительность локомотива?
7. Как определить коэффициент сдвоенных операций?

Вывод:

Используемая литература:

1. Управление перевозочным процессом на железнодорожном транспорте / Боровикова М. С. (под ред.) – Москва: ФГБУ ДПО «Учебно-методический центр по образованию на железнодорожном транспорте», 2021. — 552 с.

Практическое занятие №9

Тема: «Расчет показателей использования локомотивов».

Цель: Приобретение навыков расчета показателей использования эксплуатируемого парка локомотивов.

Исходные данные:

Задача №1.

Определить потребный парк локомотивов на участке обращения локомотивов, их среднесуточный пробег и производительность.

Даны следующие показатели:

Длина участка (км)	Участковая скорость (км/ч)	Среднее время нахождения локомотивов на станции(ч)			Размеры движения (пар)	Весовая норма(т) брутто
		приписки	оборота	смены бригад		
590	49	2,2	2,0,	0,4	66	3500

Задача № 2

По данным задачи №1 определить насколько сократится потребный парк локомотивов, если участковая скорость на всём участке обращения увеличивается на 7 км/ч. Насколько увеличивается при этом среднесуточный пробег и производительность локомотива.

Содержание отчета

1. Расчет эксплуатируемого парка локомотивов.
2. Расчет показателей использования локомотив.

Контрольные вопросы:

1. Что называется участком обращения локомотивов?
2. Что называется зоной обращения локомотивов?
3. Перечислите схемы обслуживания поездов локомотивами.
4. Рабочее время локомотивной бригады.
5. Как определить норму времени отдыха бригады в пункте оборота?

Вывод:

Используемая литература:

1. Управление перевозочным процессом на железнодорожном транспорте / Боровикова М. С. (под ред.) – Москва: ФГБУ ДПО «Учебно-методический центр по образованию на железнодорожном транспорте», 2021. — 552 с.

Практическое занятие №10

Тема: Решение задач по применению методов диспетчерского регулирования.

Цель: Практическое освоение методов диспетчерского регулирования движения по пропуску дополнительных поездов, введению в график опаздывающих, пропуску поездов после «окна».

Содержание отчета

1. Положение на графике при отсутствии диспетчерского регулирования.
2. Разработка регулировочных мероприятий.
3. Прокладка поездов на графике с применением регулировочных мероприятий.
4. Краткое описание принятого варианта регулировки.
5. Текст диспетчерского приказа на принятую регулировку.

Исходные данные:

Задача 1.

Пассажирский поезд № 156 прибудет на станцию А с опозданием на 30 мин и может быть отправлен на участок А—Е в 12 ч 44 мин. Участок А-Е однопутный, оборудован полуавтоматической блокировкой: $\tau_c = 3$ мин; $\tau_H = 5$ мин; $t_p^{sp} = 2$; $t_p^n = 1$; $t_3 = 1$ мин. Какие регулировочные мероприятия должен применить поездной диспетчер? (Рис. 1).

рис. 1

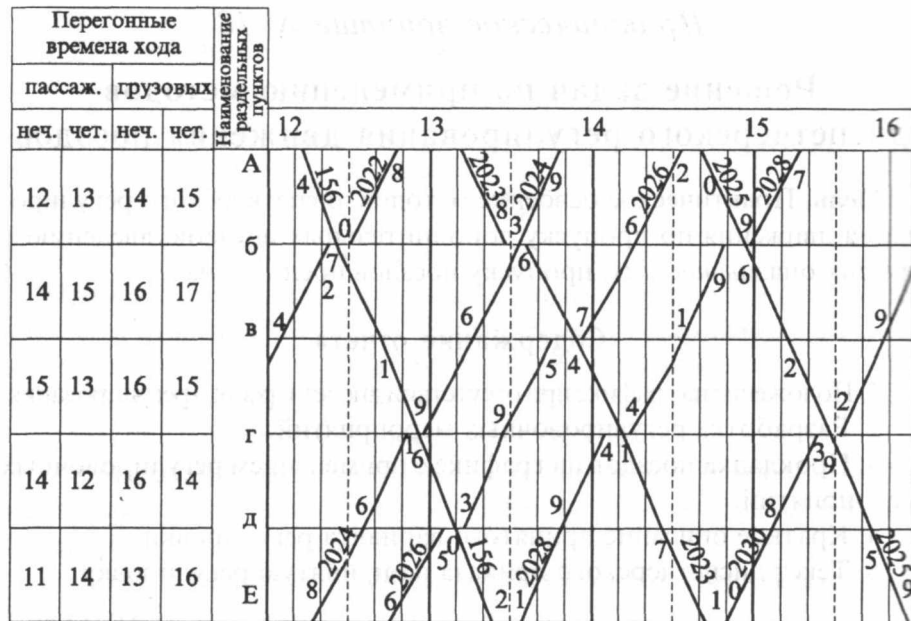

Задача 2.

Пассажирский поезд № 161 следует на участок с опозданием на 23 мин (оправится со станции А в 13 ч 13 мин). Участок А-Е однопутный, оборудован полуавтоматической блокировкой: $\tau_c = 2$ мин; $\tau_H = 4$ мин; $t_p^{sp} = 2$; $t_p^n = 1$; $t_3 = 1$ мин. Какие регулировочные мероприятия должен применить поездной диспетчер? (Рис. 2).

График движения поездов

рис. 2

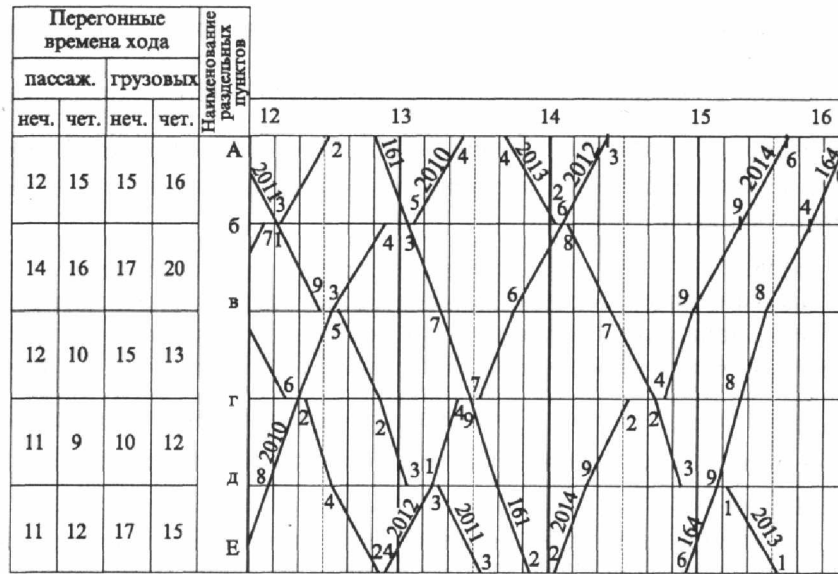

Задача 3.

На однопутном участке А-Е необходимо пропустить дополнительно пару поездов (№ 3001 и 3002) в период с 10 ч 30 мин до 12 ч 30 мин. Участок А-Е однопутный, оборудован полуавтоматической блокировкой $\tau_c = 2$ мин; $\tau_n = 4$ мин; $t_p^{2n} = 2$; $t_p^n = 1$; $t_3 = 1$ мин. Какие регулировочные мероприятия должен применить поездной диспетчер? (Рис. 3).

График движения поездов

рис. 3

Перегонные времена хода				Наименование раздельных пунктов	10	11	12	13	14
пассаж.		грузовых							
неч.	чет.	неч.	чет.						
10	10	12	13	А					
				Б					
12	10	14	13	В					
11	10	13	12	Г					
8	9	10	11	Д					
12	8	15	10	Е					

Контрольные вопросы:

1. Перечислите наиболее типичные приёмы регулировочной работы диспетчера.
2. Что называется диспетчерским регулированием движением поездов?
3. Сущность диспетчерского руководства.

Вывод:

Используемая литература:

1. Управление перевозочным процессом на железнодорожном транспорте / Боровикова М. С. (под ред.) – Москва: ФГБУ ДПО «Учебно-методический центр по образованию на железнодорожном транспорте», 2021. — 552 с.

Самостоятельная работа при изучении МДК 02.01

Систематическая проработка конспектов занятий, учебных изданий и специальной технической литературы (по вопросам к параграфам, составленным преподавателем).

Подготовка к практическим занятиям с использованием методических рекомендаций преподавателя, оформление отчетов и подготовка к их защите.

Критерии оценки:

- «5» (отлично) – студент знает не только принципы учебной дисциплины, но и их четные применения, может самостоятельно добывать знания по учебной дисциплине, имеет необходимые практические умения и навыки.
- «4» (хорошо) – студент знает принципы учебной дисциплины, но и их применения не все; может самостоятельно добывать знания, пользуясь литературой; имеет развитые практические умения, но необязательно навыки.
- «3» (удовлетворительно) – студент знает только основные принципы, может самостоятельно добывать знания; частично сформированы умения и навыки.
- «2» (неудовлетворительно) – студент не знает принципов учебной дисциплины; частично сформированы умения и навыки, если студент показал полное незнание вопроса, отказался отвечать или не приступил к выполнению работы.

Вопросы к тестированию

1. Поезд, проходящий хотя бы одну станцию без переработки, называется:
 - а) участковым
 - б) сборным
 - в) сборным
2. По данной формуле: $T_{пер} = t_1 + t_2$ определяется время на:
 - а) расформирование
 - б) на окончание формирования участкового поезда
 - в) время на перестановку готового состава из СП в ПОП

3. Как определить время на полурейс:

.....

4. Что называется маршрутом с мест погрузки:

- а) состав поезда от которого на промежуточных станциях производится отцепка и прицепка вагонов;
- б) объединения в одном поезде групп вагонов нескольких назначений;
- в) состав поезда, установленной массы и длины, сформированный грузоотправителем или железной дорогой в соответствии с ПТЭ и ПФ маршрутов из вагонов, погруженных одним или несколькими грузоотправителями на одной или нескольких станциях; назначением на одну станцию, один участок выгрузки или в распоряжение, предусмотренного ПФ грузовых поездов.

5. Что такое ПФП - ?

- а) документ регламентирующий работу станции;
- б) документ показывающий вид и назначение поездов;
- в) документ отражающий работу станции.

6. Наилучший вариант ПФП (метод аналитических сопоставлений) является:

- а) суммарно приведенные затраты ваг-час наименьшие
- б) суммарно приведенные затраты ваг-час наибольшие
- в) суммарно приведенные затраты ваг-час наилучшие

7. Параметр накопления C для сортировочной станций равен:

- а) $10 \div 11$
- б) $8 \div 10$

8. Какое это условие? (Выделение струи вагонопотока в отдельное назначение) «Если сумма сбережений ваг-час на всех попутных станциях

превышает затрату ваг-час на накопление составов на станциях формирования»:

- а) необходимое условие;
- б) достаточное;
- в) Общедостаточное условие;

9. ПФП с помощью специальных таблиц рассчитывается следующим способом:

- а) методом аналитических сопоставлений;
- б) методом абсолютного расчета;

10. Что называется вагонопотоком?

- а) среднесуточное число вагонов, образующееся на какой-либо из станций; б) установленный порядок следования вагонов по железнодорожным направлениям;
- в) сокращение расходов, связанных с организацией кадров различных категорий

11. Определите время на расформирование состава на вытяжном пути

.....

12. Из каких операций складывается процесс расформирования состава с горки

Критерии оценки:

- «5» (отлично) – студент знает не только принципы учебной дисциплины, но и их четные применения, может самостоятельно добывать знания по учебной дисциплине, имеет необходимые практические умения и навыки.
- «4» (хорошо) – студент знает принципы учебной дисциплины, но и их применения не все; может самостоятельно добывать знания, пользуясь

литературой; имеет развитые практические умения, но необязательно навыки.

- «3» (удовлетворительно) – студент знает только основные принципы, может самостоятельно добывать знания; частично сформированы умения и навыки.
- «2» (неудовлетворительно) – студент не знает принципов учебной дисциплины; частично сформированы умения и навыки, если студент показал полное незнание вопроса, отказался отвечать или не приступил к выполнению работы.

1.2.2. Перечень заданий для оценки освоения МДК 02.02 Организация пассажирских перевозок и обслуживание пассажиров (по видам транспорта)

2.2.1.1. Задания для текущего контроля

Практические работы

Практическая работа №1

Тема: «Расчет схемы состава пассажирского поезда»

Цель: научиться рассчитывать схему состава пассажирского поезда.

Оборудование: инструкционная карта.

Порядок выполнения заданий:

1. Классификация пассажирских поездов:

а) в зависимости от скорости движения;

б) в зависимости от регулярности движения.

2. Вычертить композицию состава фирменного поезда.

3. В работе привести схему расположения мест в купейном вагоне.

4. Рассчитать число мест и вес состава поезда, состоящего из 17 вагонов: если 1 мягкий вагон с 4-х местным купе; 1 СВ, 6 спальных, 8 купейных, 1 вагон-ресторан.

5. Вывод.

Контрольные вопросы:

1. Назначение пассажирского вагона: особенности конструкции, устройство и оборудование.
2. Что такое композиция состава?

Литература:

Организация пассажирских перевозок: учебник / Под ред. А.Г. Котенко и Е.А. Макаровой. — М.: ФГБУ ДПО "УМЦ ЖДТ", 2017. — 136 с.

2. Вычертить композицию состава фирменного скорого поезда.

--	--	--	--	--	--	--	--	--	--	--	--	--	--	--	--	--	--	--	--

4. Решение задачи: Рассчитать число мест и вес состава поезда, состоящего из 17 вагонов: если 1 мягкий вагон с 4-х местным купе. 1 СВ, 6 спальных, 8 купейных, 1 вагон-ресторан.

Таблица № 1. Данные о таре и числе мест и вагонах пассажирского парка

Тип вагона	Тара, т.	Число мест	
		Для сидения	Для лежания
1 мягкий с 4-х местным купе	56,5	-	32
1 СВ с 4-х местным купе	57	-	24

6 спальных	51	-	54
8 купейных	55	-	16
1 вагон-ресторан	56	48	-

1. Определить число мест в составе:
2. Определить вес тары поезда:
3. Определить вес пассажира:
4. Определить вес багажа:
5. Определить вес состава поезда без локомотива:

Практическая работа №3

Тема: «Определение стоимости проезда пассажира»

Цель: научиться определять стоимость проезда пассажира.

Оборудование: инструкционная карта, приложения из Прейскуранта № 10-02-16.

Порядок выполнения заданий:

1. Перечислите общие условия проезда пассажира.
2. Задача №1.

Определить стоимость проезда пассажира от станции А до станции Б в беспересадочном сообщении, если тарифное расстояние 1300 км, количество пассажиров: 1 взрослый, 2 детей (3 и 6 лет). Категория поезда: пассажирский, род вагона: плацкартный.

3. Задача № 2.

Определить стоимость проезда от станции А до станции В, если в пути следования на станции Б пассажир произвел остановку и через 2 суток возобновил поездку. Описать действия пассажира и работника, связанного с продлением срока годности билета и возобновлением поездки, если расстояние от станции А до станции В - 6500 км, от станции А до станции Б-1300 км. Категория поезда – скорый, род вагона – купейный.

Вывод.

Контрольные вопросы:

1. Перечислить разновидности проездных документов, которыми может быть оформлен проезд пассажира.
2. Что такое страховой сбор? Порядок выплаты страховой компенсации.

Литература:

Организация пассажирских перевозок: учебник / Под ред. А.Г. Котенко и Е.А. Макаровой. — М.: ФГБУ ДПО "УМЦ ЖДТ", 2017. — 136 с.

Практическая работа №4

Тема: «Расчет доплат при изменении условий и маршрута проезда. Оформление возврата платежей»

Цель: научиться рассчитывать доплаты при изменении условий и маршрута проезда, ознакомиться с порядком возврата платежей.

Оборудование: инструкционная карта, приложения из Прейскуранта № 10-02-16.

Исходные данные:

Определите доплату при изменении условий проезда. Пассажир выехал со станции А до станции Б в плацкартном вагоне скорого поезда. На станции В

пассажир пожелал перейти в купейный вагон. Определите доплату за проезд пассажира в купейном вагоне.

Расстояние от ст.А до ст.Б	Расстояние от ст.В до ст.Б
2350	2117
1798	899
3614	3555

Порядок выполнения заданий:

1. Ознакомиться с изменением условий проезда.
2. Произвести расчет доплат при изменении условий проезда:
 - а) определить общую стоимость проезда от ст. А до ст. Б в плацкартном вагоне;
 - б) определить стоимость проезда от ст. В до ст. Б в плацкартном вагоне;
 - в) определить стоимость проезда от ст. В до ст. Б в купейном вагоне;
 - г) определить доплату за проезд пассажира.

Вывод.

Контрольные вопросы:

1. Ответственность и штрафы.
2. В каких случаях отказывают в перевозке пассажиру?
3. Порядок оформления возврата платежей.

Литература:

Организация пассажирских перевозок: учебник / Под ред. А.Г. Котенко и Е.А. Макаровой. — М.: ФГБУ ДПО "УМЦ ЖДТ", 2017. — 136 с.

Практическая работа №5

Тема: «Определение стоимости и оформление перевозки багажа и грузобагажа»

Цель: научиться определять стоимость и оформлять перевозку багажа и грузобагажа.

Оборудование: инструкционная карта, приложения из Прейскуранта № 10-02-16.

Исходные данные:

Таблица №1

№ задачи	Масса багажа	Количество мест	Дата прибытия	Дата выдачи	Сумма объявленной ценности, руб.	Расстояние перевозки, км
1	49	2	02.06	05.06	6200	540
2	81	3	03.06	08.06	10250	358
3	93	4	11.09	16.09	7111	860
4	55	3	05.07	08.07	11203	275
5	66	5	09.06	13.06	8145	530

Таблица №2

№ задачи	Масса грузобагажа	Количество мест	Дата прибытия	Дата выдачи	Сумма объявленной ценности, руб.	Расстояние перевозки, км
1	149	2	02.06	05.06	16200	455
2	181	3	03.06	07.06	16250	543
3	193	4	11.09	15.09	17111	730
4	155	3	04.07	08.07	14203	674
5	166	5	09.06	13.06	18145	892

Порядок выполнения заданий:

1. Ознакомиться с правилами определения стоимости и оформления перевозки багажа.
2. Задача (исходные данные, таблица №1).
Определите плату и сборы за перевозку упакованного багажа:
 - а) округлить массу багажа;
 - б) определить ставку провозной платы с 10 кг;
 - в) определить провозную плату за перевозку багажа;
 - г) определить ставку сбора за объявление ценности 1000 руб. объявленной ценности;
 - д) определить сбор за объявление ценности багажа;
 - е) определить сбор за хранение багажа;
 - ж) рассчитать провозную плату и сборы за перевозку багажа путем суммирования.
3. Ознакомиться с правилами определения стоимости и оформления перевозки грузобагажа.
4. Задача (исходные данные, таблица №2).
Определите плату и сборы за перевозку неупакованного грузобагажа.

Контрольные вопросы:

1. Перечислите тарифы, взимаемые с пассажира при отправке багажа (грузобагажа) на станции отправления.
2. Багажная квитанция (в каких случаях оформляется и какую информацию содержит).

Литература:

Организация пассажирских перевозок: учебник / Под ред. А.Г. Котенко и Е.А. Макаровой. — М.: ФГБУ ДПО "УМЦ ЖДТ", 2017. — 136 с.

Практическая работа № 6

Тема: «Перевозка пассажиров на особых условиях»

Цель: ознакомиться с правилами перевозок пассажиров на особых условиях, их багажа и грузобагажа.

Оборудование: инструкционная карта.

Порядок выполнения заданий:

1. Ознакомиться с правилами перевозок воинских пассажиров:
 - а) пояснить, что относится к воинским перевозочным документам;
 - б) оформление перевозки багажа или грузобагажа;
 - в) изменение условий проезда.
2. Перечислить виды проездов по служебным надобностям.
3. Порядок оформления и условия перевозок почты и произведений печати.
4. Порядок приема к перевозке биопрепаратов.

Вывод.

Литература:

Организация пассажирских перевозок: учебник / Под ред. А.Г. Котенко и Е.А. Макаровой. — М.: ФГБУ ДПО "УМЦ ЖДТ", 2017. — 136 с.

Практическая работа №7

Тема: «Расчет потребного количества вокзальных подразделений (билетных касс, «окон» камер хранения, ячеек автоматических камер хранения и др.)»

Цель: научиться рассчитывать потребное количество вокзальных подразделений (билетных касс, «окон» камер хранения, ячеек автоматических камер хранения и др.).

Оборудование: инструкционная карта.

Исходные данные:

Таблица №1

Пассажиропоток (человек)	Прирост пассажиропотока,%
40000	10
50000	12
55000	22

Таблица №2

Период T, мин.	Нк.хр., пассажиров
120	600
140	700
150	750

Порядок выполнения заданий:

1. Задача №1. Исходные данные (таблица №1).

Рассчитайте количество ячеек и занимаемую ими площадь, если по отчетным данным в месяце максимальных перевозок пассажиропоток был равен 35000 чел. Прирост пассажиропотока ожидается 11 %. Вокзал II класса.

2. Задача №2. Исходные данные (таблица №2).

Рассчитайте потребное число действующих «окон» стационарной камеры хранения ручной клади, если

$$t_{ож}^{max}=15 \text{ мин, } t=1 \text{ мин;}$$

$T = 110$ мин - часы «пик», за этот период камерами хранения пользуются
 $N_{к.хр.} = 650$ пассажиров.

Вывод.

Контрольные вопросы:

1. От каких показателей зависит число билетных касс?
2. Что обеспечивает рациональная организация работы билетных касс?

1. Расчет необходимого количества КХС. Необходимое количество ячеек определяется по формуле:

$P_{кхс} = (П * С_{к} * t_{хр} * (1 + k_a)) / (24 * t_{мес} * q)$, где

$П$ – среднесуточный пассажиропоток в дальнем и местном сообщении в месяц максимальных перевозок отчетного года,

$С_{к}$ - коэффициент, учитывающий количество пассажиров, пользующихся камерами хранения (0,6 – для крупных вокзалов; 0,35 – для II и III класса);

$t_{хр}$ -средний срок хранения ручной клади в КХС(16 ч);

k_a – коэффициент ожидаемого прироста пассажиропотока;

$t_{мес}$ – число суток в месяце максимальной работы;

q – среднесетевое количество мест у пассажира.

2. Площадь, необходимая для размещения КХС, определяется по формуле:

$F = (P_{кхс} / P_{секц}) * f_c$, где

$P_{кхс}$ – необходимое число ячеек, шт.;

Псекц – количество ячеек в одной секции(8-9), шт.;

f_c - установочная площадь одной секции с учетом прохода (3,6 м²).

Стационарные камеры хранения в основном применяют для крупногабаритных вещей, которые по своим размерам невозможно разместить КХС.

3.Количество пассажиров, которое нужно обслужить одним «окном» за период времени T , определяется по формуле:

$$N_{ок} = (t_{ож}^{max} * T) / t * (3t + t_{ож}^{max}), \text{ где}$$

t – среднее время, затрачиваемое кладовщиком на обслуживание одного пассажира, мин;

$t_{ож}^{max}$ – затрата времени пассажиром на сдачу и получение вещей, 15 мин.

4.Необходимое число действующих на период T «окон» камер хранения определяется по формуле:

$$P_{кхр} = N_{к.хр.} / N_{ок}, \text{ где}$$

$N_{к.хр.}$ - количество пассажиров, которые пользуются камерой хранения за период T ;

$N_{ок}$ - количество пассажиров, которое обслуживает одно «окно».

Практическая работа № 8

Тема: «Расчет классности вокзала и определение пассажиропотоков»

Цель: научиться рассчитывать классность вокзала и определять пассажиропоток.

Оборудование: инструкционная карта.

Порядок выполнения заданий:

1. Указать классификацию вокзалов (в зависимости от максимального числа пассажиров, которые могут одновременно находиться на вокзале в любое время суток).
2. Указать, какое различают расположение вокзалов относительно приемоотправочных путей.
3. Дать понятие пассажиропотока.
4. Что обеспечивает правильная организация пассажиропотоков?
5. Показать в работе схему направления пассажиропотоков:
 - а) по прибытии;
 - б) по отправлению.

Вывод.

Контрольные вопросы:

1. Перечислить меры по обеспечению безопасности пассажиров при посадке в вагон, во время следования поезда, при высадке пассажиров из вагона.

Литература:

Организация пассажирских перевозок: учебник / Под ред. А.Г. Котенко и Е.А. Макаровой. — М.: ФГБУ ДПО "УМЦ ЖДТ", 2017. — 136 с.

Критерии оценки:

- «5» (отлично) – студент знает не только принципы учебной дисциплины, но и их четные применения, может самостоятельно добывать знания по учебной дисциплине, имеет необходимые практические умения и навыки.
- «4» (хорошо) – студент знает принципы учебной дисциплины, но и их применения не все; может самостоятельно добывать знания, пользуясь литературой; имеет развитые практические умения, но необязательно навыки.

- «3» (удовлетворительно) – студент знает только основные принципы, может самостоятельно добывать знания; частично сформированы умения и навыки.
- «2» (неудовлетворительно) – студент не знает принципов учебной дисциплины; частично сформированы умения и навыки, если студент показал полное незнание вопроса, отказался отвечать или не приступил к выполнению работы.

Самостоятельная работа при изучении МДК 02.02

Систематическая проработка конспектов занятий, учебных изданий и специальной технической литературы (по вопросам к параграфам, составленным преподавателем).

Подготовка к практическим занятиям с использованием методических рекомендаций преподавателя, оформление отчетов и подготовка к их защите.

Критерии оценки:

- «5» (отлично) – студент знает не только принципы учебной дисциплины, но и их четные применения, может самостоятельно добывать знания по учебной дисциплине, имеет необходимые практические умения и навыки.
- «4» (хорошо) – студент знает принципы учебной дисциплины, но и их применения не все; может самостоятельно добывать знания, пользуясь литературой; имеет развитые практические умения, но необязательно навыки.
- «3» (удовлетворительно) – студент знает только основные принципы, может самостоятельно добывать знания; частично сформированы умения и навыки.
- «2» (неудовлетворительно) – студент не знает принципов учебной дисциплины; частично сформированы умения и навыки, если студент

показал полное незнание вопроса, отказался отвечать или не приступил к выполнению работы.

2.2.1.2. Задания для рубежного контроля.

Комплект заданий по МДК 02.01

Задание №1

Тема « Организация вагонопотоков»

Вариант 1

1. Понятие о вагонопотоках. Формы их представления.
2. План формирования поездов. Способы расчета ПФП.
3. Маршрутизация перевозок. Виды маршрутов.

Вариант 2

1. Определение мощности струй вагонопотоков.
2. Организация вагонопотоков в специализированные поезда.
3. Организация вагонопотоков с мест погрузки.

Вариант 3

1. Передовые методы организации маршрутных перевозок.
2. Разработка планов маршрутизации.
3. Разработка планов формирования поездов на технических станциях.

Вариант 4

1. Процесс накопления вагонов. Затраты вагоночасов на накопление.
2. Пути сокращения продолжительности накопления.
3. Принципы и основные методы составления плана формирования поездов.

Вариант 5

1. Расчет плана формирования одnogруппных, сквозных поездов различными методами.
2. Организация местных вагонопотоков.

3. Организация групповых поездов. План формирования поездов из порожних вагонов.

Тема «Организация пассажиропотоков»

Вариант 1

1. Основы организации пассажиропотоков.
2. Организация работы билетных кассиров.
3. Организация скоростного и высокоскоростного движения пассажирских поездов.

Вариант 2

1. Мощность и распределение пассажиропотоков на железнодорожных направлениях.
2. Организация пассажиропотоков на вокзале и привокзальных площадях.
3. Организация пригородного пассажирского движения.

Вариант 3

1. Организация дальнего и местного пассажиропотоков.
2. Особенности маневровой работы с пассажирскими поездами.
3. График оборота пригородных составов, расчет необходимого количества составов.

Вариант 4

1. Оборот пассажирских составов. Расчет необходимого количества парка пассажирских вагонов.
2. Обработка пассажирских поездов по направлению.
3. Технология работы пассажирских станций.

Вариант 5

1. Обработка пассажирских поездов по прибытии на конечную станцию.
2. Организация пригородного пассажирского движения.
3. Организация работы билетных кассиров.

Темы «График движения поездов и пропускная способность железных дорог»

Вариант 1

1. Основы теории графика движения поездов.
2. Тяговое обслуживание движения поездов.
3. Прокладка на графике поездов, обслуживающих местную работу.

Вариант 2

1. Расчет элементов графика движения поездов.
2. Схемы работы сборных, вывозных поездов, диспетчерских и маневровых локомотивов.
3. Организация пассажирского движения.

Вариант 3

1. Станционные интервалы их расчет.
2. Пропускная и провозная способность железнодорожных линий.
3. Составление графика движения поездов.

Вариант 4

1. Схема пропуска поездов через труднейший перегон.
2. Пропускная способность участков при параллельном графике.
3. Организация местной работы на участках и направлениях.

Тема «Управление эксплуатационной работой»

Вариант 1

1. Показатели использования грузовых вагонов.
2. Технология оперативного планирования эксплуатационной работы.
3. Анализ исполненного движения поездов, работа локомотивного и вагонного парков.

Вариант 2

1. Пробег вагонов, коэффициент порожнего пробега. Рейсы вагонов.
2. Способы регулирования объема погрузки вагонных парков, вагонопотоков.
3. Анализ эксплуатационной работы.

Вариант 3

1. Среднесуточный пробег и производительность вагона.
2. Показатели использования локомотивов.

3. Диспетчерское руководство движением поездов.

Вариант 4

1. Показатели использования грузовых вагонов.

2. Среднесуточный пробег.

3. Методы диспетчерского руководства движением поездов.

Критерии оценки:

- «5» (отлично) – студент знает не только принципы учебной дисциплины, но и их четные применения, может самостоятельно добывать знания по учебной дисциплине, имеет необходимые практические умения и навыки.
- «4» (хорошо) – студент знает принципы учебной дисциплины, но и их применения не все; может самостоятельно добывать знания, пользуясь литературой; имеет развитые практические умения, но необязательно навыки.
- «3» (удовлетворительно) – студент знает только основные принципы, может самостоятельно добывать знания; частично сформированы умения и навыки.
- «2» (неудовлетворительно) – студент не знает принципов учебной дисциплины; частично сформированы умения и навыки, если студент показал полное незнание вопроса, отказался отвечать или не приступил к выполнению работы.

Самостоятельная работа при изучении МДК 02.01

Систематическая проработка конспектов занятий, учебных изданий и специальной технической литературы (по вопросам к параграфам, составленным преподавателем).

Подготовка к практическим занятиям с использованием методических рекомендаций преподавателя, оформление отчетов и подготовка к их защите.

Критерии оценки:

- «5» (отлично) – студент знает не только принципы учебной дисциплины, но и их четные применения, может самостоятельно добывать знания по учебной дисциплине, имеет необходимые практические умения и навыки.
- «4» (хорошо) – студент знает принципы учебной дисциплины, но и их применения не все; может самостоятельно добывать знания, пользуясь литературой; имеет развитые практические умения, но необязательно навыки.
- «3» (удовлетворительно) – студент знает только основные принципы, может самостоятельно добывать знания; частично сформированы умения и навыки.
- «2» (неудовлетворительно) – студент не знает принципов учебной дисциплины; частично сформированы умения и навыки, если студент показал полное незнание вопроса, отказался отвечать или не приступил к выполнению работы.

Комплект заданий для контрольной работы

Контрольная работа №1

Тема «Общие сведения о пассажирских перевозках»

Вариант 1

Задание 1. Перечислить основные документы, регламентирующие пассажирские перевозки.

Задание 2. Охарактеризовать структуру управления пассажирскими перевозками.

Задание 3. Перечислить технико-экономические показатели пассажирских перевозок, дать им объяснение.

Контрольная работа №2

Тема «Организация технологического обслуживания пассажиров»

Вариант 1

Задание 1. Типы и назначение пассажирских станций, их размещение в городах.

Задание 2. Вокзалы; их классификация и специализация.

Задание 3. Устройства, обеспечивающие безопасное перемещение пассажиров в пределах станции.

Задание 4. Схемы формирования пассажирских поездов; требования, предъявляемые к их формированию.

Задание 5. Обеспечение безопасности пассажиров в пути следования.

Вариант 2

Задание 1. Классификация и нумерация пассажирских поездов.

Задание 2. Основные устройства технических пассажирских станций.

Задание 3. Средства экипировки. Предрейсовая подготовка составов.

Задание 4. Санитарно-гигиенические требования к составам пассажирских поездов, их санитарная обработка.

Задание 5. Порядок приемки пассажирских поездов перед рейсом, состав комиссии по приемке.

Контрольная работа №3

Тема «Организация перевозки пассажиров, ручной клади, багажа и грузобагажа.»

Вариант 1

Задание 1. Понятие о пассажирских тарифах, виды тарифов.

Задание 2. Формы пассажирских проездных документов

Задание 3. Изменение условий проезда.

Задание 4. Правила перевозки ручной клади.

Вариант 2

Задание 1.Понятие о багаже. Условия приема, перевозки и оформления багажа.

Задание 2.Понятие о грузобагаже.

Задание 3.Условия приема, перевозки и оформления грузобагажа.

Задание 4.Проезд по служебным надобностям.

Контрольная работа №4

Тема «Организация работы вокзала»

Вариант 1

Задание 1.Технологический процесс работы вокзала, его содержание и назначение.

Задание 2.Организация пассажиропотоков на вокзалах.

Задание 3.Меры по обеспечению безопасности на вокзалах.

Вариант 2

Задание 1.Организация работы билетных касс.

Задание 2.Организация работы багажного отделения.

Задание 3.Оперативное планирование работы вокзала.

Контрольная работа №5

Тема «Учет и анализ работы по пассажирским перевозкам»

Вариант 1

Задание 1.Общие положения по учету проездных документов.

Задание 2.Порядок составления отчета о продаже проездных документов.

Задание 3.Учет приема к отправлению багажа и грузобагажа.

Контрольная работа №6

Тема «Организация контрольно-ревизионной работы»

Вариант 1

Задание 1.Структура управления контрольно-ревизионной работой..

Задание 2. Основные документы на право контроля и проведение ревизий.

Задание 3.Порядок проведения ревизии пассажирских поездов.

Задание 4.Порядок проверки вокзалов.

Критерии оценки:

- «5» (отлично) – студент знает не только принципы учебной дисциплины, но и их четные применения, может самостоятельно добывать знания по учебной дисциплине, имеет необходимые практические умения и навыки.
- «4» (хорошо) – студент знает принципы учебной дисциплины, но и их применения не все; может самостоятельно добывать знания, пользуясь литературой; имеет развитые практические умения, но необязательно навыки.
- «3» (удовлетворительно) – студент знает только основные принципы, может самостоятельно добывать знания; частично сформированы умения и навыки.
- «2» (неудовлетворительно) – студент не знает принципов учебной дисциплины; частично сформированы умения и навыки, если студент показал полное незнание вопроса, отказался отвечать или не приступил к выполнению работы.

**Филиал федерального государственного
бюджетного образовательного учреждения высшего образования
«Самарский государственный университет путей сообщения»
в г. Ртищево**

**Перечень вопросов к
дифференцированному зачету
ПМ.02 Организация сервисного обслуживания на транспорте
(на железнодорожном транспорте)
МДК.02.01 Организация движения (по видам транспорта)
Для специальности: 23.02.01 Организация перевозок и
управления на транспорте (по видам)**

Группа Д-21, Д-22

Разработал: преподаватель

Кириченкова А.М.

Вопросы для дифференцированного зачета по ПМ.02
Организация сервисного обслуживания на транспорте
(на железнодорожном транспорте)

МДК 02.01 Организация движения (по видам транспорта)

1. Понятие о вагонопотоках и формах представления их.
2. Организация вагонопотоков в специализированные поезда.
3. Маршрутизация перевозок с мест погрузки.
4. ПФП, его задачи, исходные данные, порядок последовательности разработки.
5. Процесс накопления вагонов, затраты ваг. – час. на накопление.
6. Пути сокращения продолжительности накопления.
7. Расчёт экономии ваг. – час. при пропуске вагона через технические станции без переработки.
8. Основные показатели ПФП.
9. Понятие о маршруте.
10. Виды маршрутов.
11. Значение маршрутизации.
12. Принципы и основные методы составления ПФП.
13. Организация групповых поездов.
14. ПФ участковых и сборных поездов.
15. Показатели ПФП.
16. Составление ПФП методами аналитических сопоставлений.
17. Определение показателей ПФП.
18. Составление ПФП методом абсолютного расчёта.
19. Определение показателей оптимального варианта ПФП.
20. Контроль и анализ выполнения ПФП, оперативная корректировка формирования дальних сквозных поездов сверх плана.
21. Учёт и отчётность станции по выполнению ПФП.

22. Требования к организации пассажирского движения.
23. Скорости движения.
24. Виды пассажирских сообщений.
25. Техническое нормирование в пассажирском движении.
26. Определение количества и назначения пассажирских поездов.
27. Расчёт необходимого количества составов и вагонов.
28. Особенности пригородного движения.
29. Требования, предъявляемые к его организации.
30. Расчёт числа пригородных поездов и распределение их по времени суток.
31. График оборота пригородных составов, его назначение, порядок составления.
32. Особенности технологического процесса работы пассажирских станций
33. Обработка транзитных пассажирских поездов, пассажирских составов по прибытии на конечную станцию.
34. Суточный план-график работы пассажирской и пассажирско-технической станции.

Перечень литературы для подготовки к дифференцированному зачёту

Основная литература

Боровикова М.С. Управление перевозочным процессом на железнодорожном транспорте, 2021 г., 552 с.

Дополнительная литература

1. Наглядные пособия, нормативные документы.
2. Правила технической эксплуатации железных дорог РФ.
3. Инструкция по движению поездов и маневровой работе.
4. Инструкция по сигнализации на железных дорогах РФ.
5. ПФП, ГДП, ТРА, положения о железнодорожной станции.
6. Типовые процессы работы участковой, сортировочной станции.
7. Схемы станций – плакаты.
8. Комплект бланков: натуральный лист поезда, бланки из журнала формы ДУ 8, ДУ 9.
9. Комплект плакатов.
10. Комплект мини-плакатов.
11. Учебное пособие Сотникова И.Б. «Организация движения в примерах и задачах».

**Филиал федерального государственного
бюджетного образовательного учреждения высшего образования
«Самарский государственный университет путей сообщения»
в г.Ртищево**

Рассмотрено ЦК:

«__» _____ 20__ г.

Председатель _____

Утверждаю:

Зам. директора по УР

«__» _____ 20__ г.

**Перечень вопросов
к дифференцированному зачёту
ПМ.02 Организация сервисного обслуживания на
транспорте (по видам транспорта)
МДК.02.02 Организация пассажирских перевозок и
обслуживание пассажиров (на железнодорожном
транспорте)
для специальности: 23.02.01 Организация перевозок и
управление на транспорте (по видам)**

Разработал:

Преподаватель

Кириченкова А.М.

Перечень вопросов к дифференцированному зачёту

ПМ.02 Организация сервисного обслуживания на транспорте (по видам транспорта)

МДК.02.02 Организация пассажирских перевозок и обслуживание пассажиров (по видам транспорта)

1. Общие сведения о пассажирских перевозках. Основные документы, регламентирующие пассажирские перевозки.
2. Виды пассажирских сообщений. Количественные показатели, характеризующие пассажирские перевозки.
3. Технические средства пассажирских перевозок. Пассажирские станции.
4. Пассажирский подвижной состав.
5. Композиция состава.
6. Подготовка составов пассажирских поездов в рейс. Технические пассажирские станции.
7. Санитарная обработка пассажирских вагонов. Виды обработки.
8. Обслуживание пассажиров в пути следования.
9. Виды пассажирских тарифов.
10. Страховой сбор.
11. Пригородные тарифы. Какие виды существуют?
12. Межгосударственный пассажирский тариф.
13. Формы проездных документов.
14. Изменение условий проезда.
15. Возврат платежей.
16. Ответственность и штрафы.
17. Понятие ручной клади. Правила провоза ручной клади.
18. Перевозка багажа и грузобагажа.
19. Багажные и перевозочные документы.
20. Технологический процесс работы вокзала. Что он предусматривает?
21. Технологический процесс работы вокзала. Из каких разделов состоит?

22. Дать понятие технической характеристике вокзала.
23. Дать понятие производственной характеристике вокзала.
24. Правила оформления перевозки военнослужащих, членов их семей.
25. Правила оформления перевозки багажа военнослужащих.
26. Проезд по служебным надобностям.
27. Организация пассажиропотоков на вокзалах.
28. Меры по обеспечению безопасности пассажиров при посадке и высадке.
29. Планирование и руководство работой вокзала.
30. Основные виды контроля.
31. Цель комиссионных проверок.
32. Ревизия в пассажирских поездах.
33. Основные документы на право контроля и проведения ревизии.
34. Организация работы билетных касс.
35. АРМ билетного кассира, система « Экспресс – 3».
36. Организация работы багажного отделения.
37. АРМ багажного кассира.
38. Качественные показатели, характеризующие пассажирские перевозки.
39. Экономические показатели, характеризующие пассажирские перевозки.
40. Экипировка пассажирских вагонов.
41. Что не допускается к перевозке ручной кладью?
42. Классификация вокзалов.
43. Схема движения пассажиров на вокзале по прибытию.
44. Схема движения пассажиров на вокзале по отправлению.

Критерии оценки:

- «5» (отлично) – студент знает не только принципы учебной дисциплины, но и их четные применения, может самостоятельно добывать знания по учебной дисциплине, имеет необходимые практические умения и навыки.

- «4» (хорошо) – студент знает принципы учебной дисциплины, но и их применения не все; может самостоятельно добывать знания, пользуясь литературой; имеет развитые практические умения, но необязательно навыки.
- «3» (удовлетворительно) – студент знает только основные принципы, может самостоятельно добывать знания; частично сформированы умения и навыки.
- «2» (неудовлетворительно) – студент не знает принципов учебной дисциплины; частично сформированы умения и навыки, если студент показал полное незнание вопроса, отказался отвечать или не приступил к выполнению работы.

После каждого вида заданий указываются критерии оценивания.

**Филиал федерального государственного
бюджетного образовательного учреждения высшего образования
«Самарский государственный университет путей сообщения»
в г. Ртищево**

Рассмотрено ЦК:
«__»_____20_г.
Председатель _____

Утверждаю:
Зам. директора по уч. работе

«__»_____20_г.

**Перечень вопросов
к экзамену**

**ПМ.02 Организация сервисного обслуживания на транспорте
(на железнодорожном транспорте)**

**МДК.02.01 Организация движения на железнодорожном
транспорте**

**Для специальности: 23.02.01 Организация перевозок и
управление на транспорте (по видам)**

**Группа: Д-31, Д-32
Преподаватель: Мельник А.В.**

2022 г.

Вопросы

для подготовки к экзамену по МДК.02.01 Организация движения
(на железнодорожном транспорте)
группы Д-31, Д-32.

3. Организация вагонопотоков. (1)

3.1. Основы организации вагонопотоков.(1)

3.1.1. Понятие о вагонопотоках, формы их представления.

Эффективность концентрации сортировочной работы на станциях сети.

Грузопоток важнейших грузов. Определение мощности струи.

3.1.2. Выбор рационального направления следования вагонопотоков.

3.1.4. Процесс наполнения вагонов; затраты вагонно - часов на накопление; пути сокращения продолжительности накопления; расчет экономии вагонно-часов при пропуске вагонов через технические станции без переработки

Организация вагонопотоков в специализированные поезда.

3.2. Организация вагонопотоков с мест погрузки. (1)

3.2.1. Основы маршрутизации перевозок. ПФ поездов, его задачи.

Понятие о маршруте. Виды маршрутов с мест погрузки.

3.2.2. Условия назначения маршрутов. Передовые методы организации маршрутных перевозок.

Эффективность маршрутизации с мест погрузки и погрузо-выгрузочные возможности станции.

3.2.3. Кольцевые маршруты. Разработка планов маршрутизации.

3.3. Разработка плана формирования поездов для технических станций. (1)

3.3.1. Исходные данные и последовательность составления ПФП.

3.3.2. Принципы и основные методы составления ПФП. Расчет ПФ однопутных сквозных поездов методом аналитических сопоставлений.

3.3.4. Расчет ПФ методом абсолютного расчета.

3.3.6. Организация местных вагонопотоков. Назначение участковых, сборных и вывозных поездов. Организация групповых поездов.

3.3.7. ПФП и порожних вагонов. Ускоренные групповые поезда. Соответствие ПФ путевому развитию и перерабатывающей способности станций. Показатели ПФП.

3.3.8. Основные условия выполнения ПФП. Оперативная корректировка на формирование дальних сквозных поездов сверх плана. Контроль и анализ выполнения ПФП.

4. Организация пассажиропотоков. (1)

4.1. Общие положения. (1)

4.2. Мощность и распределение пассажиропотоков на ж.д. направлениях. Требования к организации пассажирского движения. (1)

4.3. Виды пассажирских сообщений. Назначения и категории пассажирских поездов. Составы и нумерация пассажирских поездов. (1)

4.6. Скорости движения поездов пассажирских ПФ дальних и местных пассажирских поездов. Расчет размеров пассажирского движения. (1)

4.8. Нормирование стоянок и перегонных времен хода поездов. Оборот пассажирских составов. (1)

4.10. Расчет необходимого парка пассажирских вагонов. Организация скоростного и высокоскоростного движения пассажирских поездов. (1)

4.12. Беспересадочные сообщения транзитных пассажиров. Расписание движения пассажирских поездов. (1)

4.13 Пригородное пассажирское движение.(1)

4.13.1 Особенности пригородного движения, требования, предъявляемые к его организации. Расчет числа пригородных поездов и распределение их по времени суток.

4.13.3. График оборота пригородных составов, расчет потребного количества составов. Координация работы ж. дорог по пригородно-пассажирским перевозкам с работой городского и других видов транспорта.

4.14. Пассажирские станции. (1)

4.14.1 Особенность технологического процесса работы пассажирских станций. Технология обработки транзитных пассажирских поездов. Обработка

пассажирских поездов на приемоотправочных путях по прибытии на конечную станцию.

4.14.5. Технология обработки составов на технической станции. Обработка пассажирских поездов по отправлении. Обработка пригородных поездов.

4.14.7. Особенности маневровой работы. Суточный план-график работы пассажирской технологической станции. Оперативное руководство на станции.

4.14.8. Технологический процесс работы вокзалов. Организация пассажиропотоков на вокзале и привокзальных площадях. Информация пассажиров ее автоматизация. организация работы билетных кассиров. расчет необходимого количества касс.

5. График движения поездов и пропускная способность железных дорог. (1)

5.1. Основы теории графика. (1)

5.1.1. Значение ГДП, требования ПТЭ к ТДП, форма и содержание. Графическое изображение движения поездов.

5.1.3. Классификация графиков поездов и условия их применения. Теория графика. Расписание движения поездов.

5.2. Расчет элементов графика движения. (1)

5.2.1. Элементы графика. Скорости движения поездов. Расчет норм массы и длины поезда.

5.2.2. Нормы стоянки поездов на отдельных пунктах. Нормы времени нахождения локомотивов на станциях основного и оборотного депо.

5.2.3. Станционные интервалы и их расчеты, схемы. Технологические графики выполнения операций и основные станционные интервалы.

Межпоездные интервалы. Расчет интервалов между поездами при автоматической и полуавтоматической блокировках, схема интервалов.

Обеспечение требований безопасности движения поездов при расчете интервалов.

5.6. Составление графика движения поездов. (1)

5.6.1. Исходные данные, порядок составления ГДП. Методика составления графика. Прокладка на ГДП пассажирских поездов.

5.6.2. Специализация ниток графика для тяжеловесных и длинносоставных поездов. «Окна» в ГДП для ремонтных и строительных работ.

5.6.6. Вариантные графики движения поездов. Показатели графика. Обеспечение выполнения ГДП.

Перечень литературы для подготовки к экзамену

Основная литература

Боровикова М.С. Управление перевозочным процессом на железнодорожном транспорте, 2021 г., 552 с.

Дополнительная литература

12. Наглядные пособия, нормативные документы, презентации по темам для использования на экзамене по дисциплине «Технология перевозочного процесса» гр. Д-31.
13. Правила технической эксплуатации железных дорог РФ.
14. Инструкция по движению поездов и маневровой работе.
15. Инструкция по сигнализации на железных дорогах РФ.
16. ПФП, ГДП, ТРА, положения о железнодорожной станции.
17. Типовые процессы работы участковой, сортировочной станции.
18. Схемы станций – плакаты.
19. Комплект бланков: натуральный лист поезда, бланки из журнала формы ДУ 8, ДУ 9.
20. Комплект плакатов.
21. Комплект мини-плакатов.

Филиал СамГУПС в г. Ртищево

Рассмотрено ЦК:

«__» _____ 20__ г.

Председатель _____

Экзаменационный билет № 1

по ПМ.02 Организация сервисного
обслуживания
(на железнодорожном транспорте)
МДК.02.01 Организация движения (на
железнодорожном транспорте)
Группа Д-31

Утверждаю:

Зам. директора по уч. работе

_____ Н. А. Петухова

«__» _____ 20__ г.

1. Основы организации вагонопотоков.
2. Согласование расписания дальних местных и пригородных поездов различных категорий.

Преподаватель _____

Филиал СамГУПС в г. Ртищево

Рассмотрено ЦК:

«__» _____ 20__ г.

Председатель _____

Экзаменационный билет № 2

по ПМ.02. Организация сервисного
обслуживания
(на железнодорожном транспорте)
МДК.02.01 Организация движения (на
железнодорожном транспорте)
Группа Д-31

Утверждаю:

Зам. директора по уч. работе

_____ Н. А. Петухова

«__» _____ 20__ г.

1. Согласование расписания пассажирских поездов с работой других видов транспорта.
2. Определение мощности струй вагонопотоков.

Преподаватель _____

Филиал СамГУПС в г. Ртищево

Рассмотрено ЦК:

«__» _____ 20__ г.

Председатель _____

Экзаменационный билет № 3

по ПМ.02. Организация сервисного обслуживания
(на железнодорожном транспорте)
МДК.02.01 Организация движения (на железнодорожном транспорте)
Группа Д-31

Утверждаю:

Зам. директора по уч. работе

_____ Н. А. Петухова

«__» _____ 20__ г.

1. Организация вагонопотоков в специализированные поезда.
2. Организация пассажирского движения.

Преподаватель _____

Филиал СамГУПС в г. Ртищево

Рассмотрено ЦК:

«__» _____ 20__ г.

Председатель _____

Экзаменационный билет № 4

по ПМ.02. Организация сервисного обслуживания
(на железнодорожном транспорте)
МДК.02.01 Организация движения (на железнодорожном транспорте)
Группа Д-31

Утверждаю:

Зам. директора по уч. работе

_____ Н. А. Петухова

«__» _____ 20__ г.

1. Организация вагонопотоков с мест погрузки.
2. Организация труда и отдыха локомотивных бригад.

Преподаватель _____

Филиал СамГУПС в г. Ртищево

Рассмотрено ЦК:

«__» _____ 20__ г.

Председатель _____

Экзаменационный билет № 5

по ПМ.02. Организация сервисного обслуживания
(на железнодорожном транспорте)
МДК.02.01 Организация движения (на железнодорожном транспорте)
Группа Д-31

Утверждаю:

Зам. директора по уч. работе

_____ Н. А. Петухова

«__» _____ 20__ г.

1. Передовые методы организации маршрутных перевозок.
2. Технологические нормы на операции с локомотивами.

Преподаватель _____

Филиал СамГУПС в г. Ртищево

Рассмотрено ЦК:

«__» _____ 20__ г.

Председатель _____

Экзаменационный билет № 6

по ПМ.02. Организация сервисного обслуживания
(на железнодорожном транспорте)
МДК.02.01 Организация движения (на железнодорожном транспорте)
Группа Д-31

Утверждаю:

Зам. директора по уч. работе

_____ Н. А. Петухова

«__» _____ 20__ г.

1. Разработка планов маршрутизации.
2. Тяговое обслуживание движения поездов.

Преподаватель _____

Филиал СамГУПС в г. Ртищево

Рассмотрено ЦК:

«__» _____ 20__ г.

Председатель _____

Экзаменационный билет № 7

по ПМ.02. Организация сервисного обслуживания
(на железнодорожном транспорте)
МДК.02.01 Организация движения (на железнодорожном транспорте)
Группа Д-31

Утверждаю:

Зам. директора по уч. работе

_____ Н. А. Петухова

«__» _____ 20__ г.

1. Разработка планов формирования поездов на технических станциях.
2. Провозная способность железнодорожных линий.

Преподаватель _____

Филиал СамГУПС в г. Ртищево

Рассмотрено ЦК:

«__» _____ 20__ г.

Председатель _____

Экзаменационный билет № 8

по ПМ.02. Организация сервисного обслуживания
(на железнодорожном транспорте)
МДК.02.01 Организация движения (на железнодорожном транспорте)
Группа Д-31

Утверждаю:

Зам. директора по уч. работе

_____ Н. А. Петухова

«__» _____ 20__ г.

1. Процесс накопления вагонов. Затраты вагоночасов на накопление.
2. Пропускная способность участков при параллельном графике. Коэффициент съёма.

Преподаватель _____

Филиал СамГУПС в г. Ртищево

Рассмотрено ЦК:

«__» _____ 20__ г.

Председатель _____

Экзаменационный билет № 9

по ПМ.02. Организация сервисного
обслуживания
(на железнодорожном транспорте)
МДК.02.01 Организация движения (на
железнодорожном транспорте)
Группа Д-31

Утверждаю:

Зам. директора по уч. работе

_____ Н. А. Петухова

«__» _____ 20__ г.

1. Пути сокращения продолжительности накопления.
2. Схемы пропуска поездов через труднейший перегон.

Преподаватель _____

Филиал СамГУПС в г. Ртищево

Рассмотрено ЦК:

«__» _____ 20__ г.

Председатель _____

Экзаменационный билет № 10

по ПМ.02. Организация сервисного
обслуживания
(на железнодорожном транспорте)
МДК.02.01 Организация движения (на
железнодорожном транспорте)
Группа Д-31

Утверждаю:

Зам. директора по уч. работе

_____ Н. А. Петухова

«__» _____ 20__ г.

1. Принципы и основные методы составления плана формирования поездов.
2. Труднейшие и ограничивающие перегоны. Период графика.

Преподаватель _____

Филиал СамГУПС в г. Ртищево

Рассмотрено ЦК:

«__» _____ 20__ г.

Председатель _____

Экзаменационный билет № 11

по ПМ.02. Организация сервисного
обслуживания
(на железнодорожном транспорте)
МДК.02.01 Организация движения (на
железнодорожном транспорте)
Группа Д-31

Утверждаю:

Зам. директора по уч. работе

_____ Н. А. Петухова

«__» _____ 20__ г.

1. Расчёт плана формирования одногруппных сквозных поездов различными методами.
2. Общие признаки расчёта пропускной способности однопутной и двухпутной линий.

Преподаватель _____

Филиал СамГУПС в г. Ртищево

Рассмотрено ЦК:

«__» _____ 20__ г.

Председатель _____

Экзаменационный билет № 12

по ПМ.02. Организация сервисного
обслуживания
(на железнодорожном транспорте)
МДК.02.01 Организация движения (на
железнодорожном транспорте)
Группа Д-31

Утверждаю:

Зам. директора по уч. работе

_____ Н. А. Петухова

«__» _____ 20__ г.

1. Организация местных вагонопотоков.
2. Пропускная и провозная способности железнодорожных линий.

Преподаватель _____

Филиал СамГУПС в г. Ртищево

Рассмотрено ЦК:

«__» _____ 20__ г.

Председатель _____

Экзаменационный билет № 13

по ПМ.02. Организация сервисного
обслуживания
(на железнодорожном транспорте)
МДК.02.01 Организация движения (на
железнодорожном транспорте)
Группа Д-31

Утверждаю:

Зам. директора по уч. работе

_____ Н. А. Петухова

«__» _____ 20__ г.

1. Организация групповых поездов. План формирования поездов из порожних вагонов.
2. Обеспечение требований безопасности движения поездов при расчёте интервалов.

Преподаватель _____

Филиал СамГУПС в г. Ртищево

Рассмотрено ЦК:

«__» _____ 20__ г.

Председатель _____

Экзаменационный билет № 14

по ПМ.02. Организация сервисного
обслуживания
(на железнодорожном транспорте)
МДК.02.01 Организация движения (на
железнодорожном транспорте)
Группа Д-31

Утверждаю:

Зам. директора по уч. работе

_____ Н. А. Петухова

«__» _____ 20__ г.

1. Соответствие плана формирования путевому развитию и перерабатывающей способности станции.
2. Расчёт интервалов между поездами, схемы интервалов.

Преподаватель _____

Филиал СамГУПС в г. Ртищево

Рассмотрено ЦК:

«__» _____ 20__ г.

Председатель _____

Экзаменационный билет № 15

по ПМ.02. Организация сервисного обслуживания
(на железнодорожном транспорте)
МДК.02.01 Организация движения (на железнодорожном транспорте)
Группа Д-31

Утверждаю:

Зам. директора по уч. работе

_____ Н. А. Петухова

«__» _____ 20__ г.

1. Межпоездные интервалы.
2. Обеспечение выполнения и оперативная корректировка плана формирования поездов.

Преподаватель _____

Филиал СамГУПС в г. Ртищево

Рассмотрено ЦК:

«__» _____ 20__ г.

Председатель _____

Экзаменационный билет № 16

по ПМ.02. Организация сервисного обслуживания
(на железнодорожном транспорте)
МДК.02.01 Организация движения (на железнодорожном транспорте)
Группа Д-31

Утверждаю:

Зам. директора по уч. работе

_____ Н. А. Петухова

«__» _____ 20__ г.

1. Основы организации пассажиропотоков.
2. Технологические графики выполнения операций при расчёте станционных интервалов.

Преподаватель _____

Филиал СамГУПС в г. Ртищево

Рассмотрено ЦК:

«__» _____ 20__ г.

Председатель _____

Экзаменационный билет № 17

по ПМ.02. Организация сервисного обслуживания
(на железнодорожном транспорте)
МДК.02.01 Организация движения (на железнодорожном транспорте)
Группа Д-31

Утверждаю:

Зам. директора по уч. работе

_____ Н. А. Петухова

«__» _____ 20__ г.

1. Мощность и распределение пассажиропотоков на железнодорожных направлениях
2. Станционные интервалы, их расчёты.

Преподаватель _____

Филиал СамГУПС в г. Ртищево

Рассмотрено ЦК:

«__» _____ 20__ г.

Председатель _____

Экзаменационный билет № 18

по ПМ.02. Организация сервисного
обслуживания
(на железнодорожном транспорте)
МДК.02.01 Организация движения (на
железнодорожном транспорте)
Группа Д-31

Утверждаю:

Зам. директора по уч. работе

_____ Н. А. Петухова

«__» _____ 20__ г.

1. Организация дальнего и местного пассажиропотоков.
2. Нормы времени нахождения локомотивов на станциях основного и оборотного депо.

Преподаватель _____

Филиал СамГУПС в г. Ртищево

Рассмотрено ЦК:

«__» _____ 20__ г.

Председатель _____

Экзаменационный билет № 19

по ПМ.02. Организация сервисного
обслуживания
(на железнодорожном транспорте)
МДК.02.01 Организация движения (на
железнодорожном транспорте)
Группа Д-31

Утверждаю:

Зам. директора по уч. работе

_____ Н. А. Петухова

«__» _____ 20__ г.

1. Оборот пассажирских составов. Расчёт необходимого количества парка пассажирских вагонов.
2. Расчёт нормы массы и длины поезда.

Преподаватель _____

Филиал СамГУПС в г. Ртищево

Рассмотрено ЦК:

«__» _____ 20__ г.

Председатель _____

Экзаменационный билет № 20

по ПМ.02. Организация сервисного
обслуживания
(на железнодорожном транспорте)
МДК.02.01 Организация движения (на
железнодорожном транспорте)
Группа Д-31

Утверждаю:

Зам. директора по уч. работе

_____ Н. А. Петухова

«__» _____ 20__ г.

1. Организация скоростного и высокоскоростного движения пассажирских поездов.
2. Расчёт элементов графика движения поездов.

Преподаватель _____

Филиал СамГУПС в г. Ртищево

Рассмотрено ЦК:

«__» _____ 20__ г.

Председатель _____

Экзаменационный билет № 21

по ПМ.02. Организация сервисного
обслуживания
(на железнодорожном транспорте)
МДК.02.01 Организация движения (на
железнодорожном транспорте)
Группа Д-31

Утверждаю:

Зам. директора по уч. работе

_____ Н. А. Петухова

«__» _____ 20__ г.

1. Организация пригородного пассажирского движения.
2. Теория графика. Расписание движения поездов.

Преподаватель _____

Филиал СамГУПС в г. Ртищево

Рассмотрено ЦК:

«__» _____ 20__ г.

Председатель _____

Экзаменационный билет № 22

по ПМ.02. Организация сервисного
обслуживания
(на железнодорожном транспорте)
МДК.02.01 Организация движения (на
железнодорожном транспорте)
Группа Д-31

Утверждаю:

Зам. директора по уч. работе
_____ Н. А. Петухова
«__» _____ 20__ г.

1. График оборота пригородных составов, расчёт потребного количества составов.
2. Классификация графиков движения поездов и условия их применения.

Преподаватель _____

Филиал СамГУПС в г. Ртищево

Рассмотрено ЦК:

«__» _____ 20__ г.

Председатель _____

Экзаменационный билет № 23

по ПМ.02. Организация сервисного
обслуживания
(на железнодорожном транспорте)
МДК.02.01 Организация движения (на
железнодорожном транспорте)
Группа Д-31

Утверждаю:

Зам. директора по уч. работе
_____ Н. А. Петухова
«__» _____ 20__ г.

1. Технология работы пассажирских станций.
2. Графическое изображение движения поездов.

Преподаватель _____

Филиал СамГУПС в г. Ртищево

Рассмотрено ЦК:

«__» _____ 20__ г.

Председатель _____

Экзаменационный билет № 24

по ПМ.02. Организация сервисного
обслуживания
(на железнодорожном транспорте)
МДК.02.01 Организация движения (на
железнодорожном транспорте)
Группа Д-31

Утверждаю:

Зам. директора по уч. работе
_____ Н. А. Петухова
«__» _____ 20__ г.

1. Обработка пассажирских поездов по прибытии на конечную станцию.
2. Основы теории графика движения поездов.

Преподаватель _____

Филиал СамГУПС в г. Ртищево

Рассмотрено ЦК:

«__» _____ 20__ г.

Председатель _____

Экзаменационный билет № 25

по ПМ.02. Организация сервисного
обслуживания
(на железнодорожном транспорте)
МДК.02.01 Организация движения (на
железнодорожном транспорте)
Группа Д-31

Утверждаю:

Зам. директора по уч. работе

_____ Н. А. Петухова

«__» _____ 20__ г.

1. Обработка пассажирских поездов по отправлению.
2. Организация пассажиропотоков на вокзале и привокзальных площадях.

Преподаватель _____

Филиал СамГУПС в г. Ртищево

Рассмотрено ЦК:

«__» _____ 20__ г.

Председатель _____

Экзаменационный билет № 26

по ПМ.02. Организация сервисного
обслуживания
(на железнодорожном транспорте)
МДК.02.01 Организация движения (на
железнодорожном транспорте)
Группа Д-31

Утверждаю:

Зам. директора по уч. работе

_____ Н. А. Петухова

«__» _____ 20__ г.

1. Особенности маневровой работы.
2. Организация работы билетных кассиров.

Преподаватель _____

Критерии оценки:

- «5» (отлично) – студент знает не только принципы учебной дисциплины, но и их четные применения, может самостоятельно добывать знания по учебной дисциплине, имеет необходимые практические умения и навыки.
- «4» (хорошо) – студент знает принципы учебной дисциплины, но и их применения не все; может самостоятельно добывать знания, пользуясь литературой; имеет развитые практические умения, но необязательно навыки.
- «3» (удовлетворительно) – студент знает только основные принципы, может самостоятельно добывать знания; частично сформированы умения и навыки.
- «2» (неудовлетворительно) – студент не знает принципов учебной дисциплины; частично сформированы умения и навыки, если студент показал полное незнание вопроса, отказался отвечать или не приступил к выполнению работы.

2.2.2. Защита курсового проекта

Выполнение курсового проекта по ПМ.02. «Организация сервисного обслуживания пассажиров (на железнодорожном транспорте)» предусмотрено учебным планом и рабочей программой по МДК.02.01. Организация движения на железнодорожном транспорте.

Таблица 6. Перечень курсовых проектов

№ п/п	Тема курсового проекта	Сроки выполнения и защиты
1.	Организация движения поездов на железнодорожном полигоне дороги	20 ч.

Задания на курсовой проект №1 на тему: «Организация движения поездов на железнодорожном полигоне»

**Филиал федерального государственного бюджетного
образовательного учреждения высшего образования
«Самарский государственный университет путей сообщения»
в г. Ртищево**

Проект защищен
с оценкой _____

(подпись) (фамилия)
« _____ » _____ 2021г.

Курсовой проект

ПМ.02 Организация сервисного обслуживания на транспорте
(на железнодорожном транспорте)

Специальность 23.02.01 Организация перевозок и управление на транспорте
(по видам)

Тема «Организация движения поездов на железнодорожном полигоне»

Вариант № 1

Выполнил:
студент группы _____ Д-31
_____ Кузьмина А.И.
(подпись) (фамилия)
« _____ » _____ 2022г.

Руководитель работы
_____ Мельник А.В.
(подпись) (фамилия)
« _____ » _____ 2022г.

Ртищево ,2022

**Филиал федерального государственного бюджетного
образовательного учреждения высшего образования
«Самарский государственный университет путей сообщения»
в г.Ртищево**

Рассмотрено и одобрено
цикловой комиссией
Протокол №
« ____ » _____ 2022г.
Председатель цикловой комиссии:

Утверждаю:
Заместитель директора
по УПР

« ____ » _____ 2022г.

Задание

На курсовой проект студента группы _____ Д-31 _____ курса _____ III _____
специальности Организация перевозок и управление на транспорте (по видам)
_____ Мелихова Кристина Михайловна _____

(фамилия, имя, отчество)

МДК.02.01 Организация движения (по видам транспорта)

1. Тема курсового проекта

«Организация движения поездов на железнодорожном полигоне»

2. Исходные данные для проектирования

Схема дороги и железнодорожного полигона

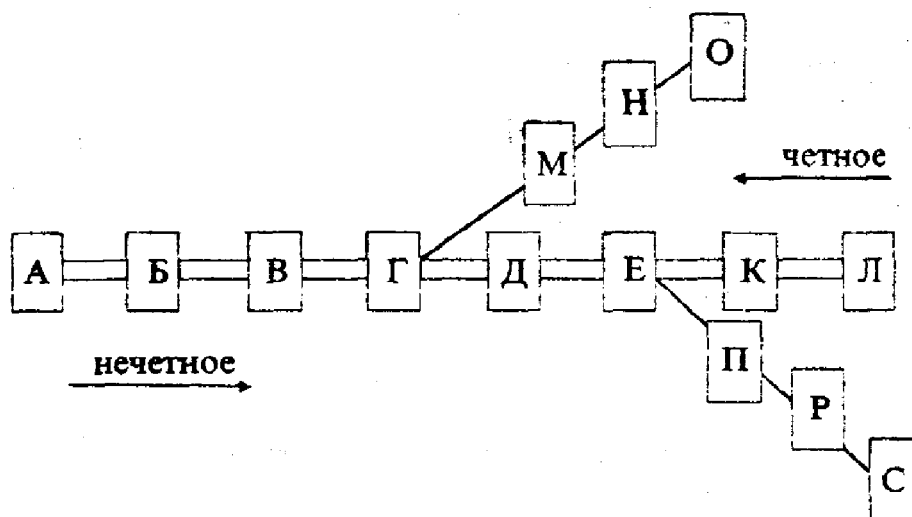

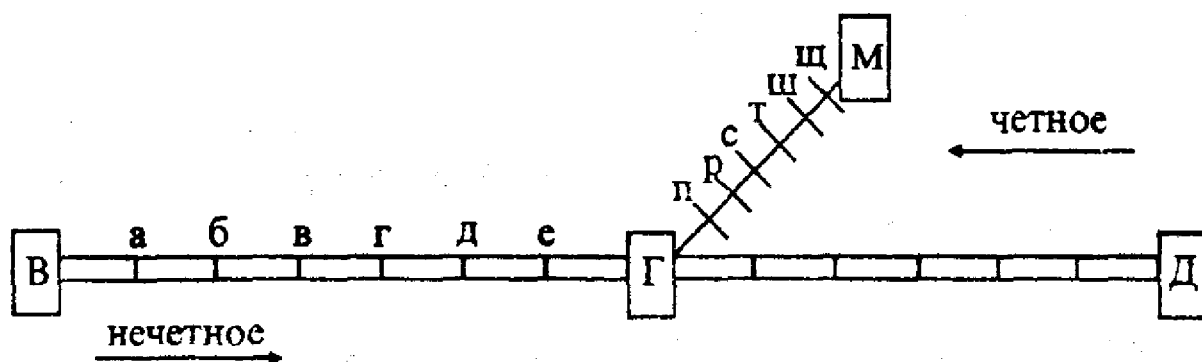

Основное депо расположено на ст. Г, оборотное депо – на ст. В, М.

Таблица 1 - Техническая характеристика участков.

Участки	Число главных путей	Средства сигнализации и связи	Вид тяги	Серия локомотива
В – Г	2	Автоблокировка	Электровоз	ВЛ8, ЧС3
Г – М	1	Полуавтоблокировка	Электровоз	ВЛ8, ЧС3
Г – Д	2	Автоблокировка	Электровоз	ВЛ8, ЧС3

Таблица 2 - Время хода поездов по перегонам и расстояния между отдельными пунктами

Участки	Перегоны	Расстояния, км	Перегонные времена хода поездов, мин			
			пассажирских		грузовых	
			нечетных	четных	нечетных	четных
В – Г	В – а	19	15	15	19	20
	а – б	25	16	15	21	19
	б – в	22	12	12	16	17
	в – г	18	14	15	18	19
	г – д	26	15	17	21	22
	д – е	18	13	13	18	17
	е – Г	19	14	14	19	19

Продолжение таблицы 2.

Г – М	Г – п	16	12	12	16	17
	п – р	18	13	13	18	18
	р – с	17	12	13	17	18
	с – т	21	14	17	21	22
	т – ш	20	13	14	17	18
	ш – щ	18	13	12	18	17
	щ – М	16	12	11	18	17

Входное расстояние, м – $l_{вх}$

Выходное расстояние, м – $l_{вых}$

Тормозной путь, м – l_m

Длина поезда, м – l_n

Средняя входная скорость поезда на станцию, км/ч – $V_{ср}$

Длина блок-участка, м – l'

Время разгона и замедления:

грузовых – $\tau_p=2$ мин, $\tau_3=1$ мин.

пассажирских – $\tau_p=1$ мин, $\tau_3=1$ мин.

пригородных – $\tau_p=0,5$ мин, $\tau_3=0,5$ мин.

Стоянки сборного поезда:

при отцепке и прицепке – 40 мин

только при прицепке или отцепке – 25 мин

Полезная длина приемоотправочных путей, м – $l_{non}=1050$

Продолжительность грузовой операции – 2 ч

Схема промежуточной станции



Таблица 3 - Расписание движения пассажирских поездов по ст. Г

№ п/п	№ поездов	Направление следования	Время, ч. мин	
			прибытия	отправления
1	35	А – Н	21.43	21.53
2	34	Н – А	3.22	3.32
3	135	А – Н	15.52	16.02
4	134	Н – А	16.23	16.33
5	67	К – А	14.42	14.52
6	66	А – К	9.02	9.12
7	243	К – А	7.23	7.33
8	242	А – К	15.13	15.23
9	236	Н – А	23.13	23.23
10	237	А – Н	5.02	5.12
11	6416/6417	Г – с	–	8.13
12	6418/6419	Г – с	–	11.12
13	6420/6421	Г – в	–	7.12
14	6422/6423	Г – в	–	12.13
15	6424/6425	Г – в	–	11.13
16	6426/6427	Г – в	–	20.13

*Минимальный простой пригородного состава на конечных станциях и станциях оборота – 10 мин

Таблица 7 - Нормы стоянки на операции с поездами по технологическим процессам различных станций

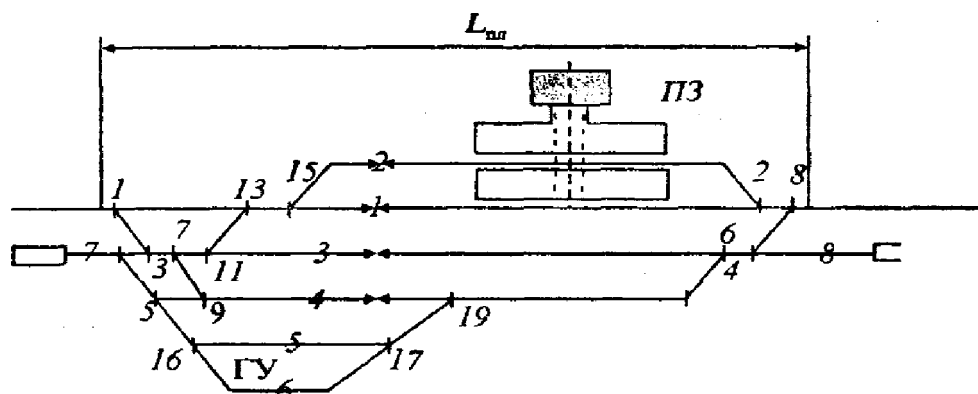
Род поезда	Место стоянки	Назначение стоянки	Время стоянки, мин
Скорые Пассажирские —II—	Станции Г, В, М	Обслуживание пассажиров	10
	Станции Г, В, М	—II—	10
	Промежуточные станции	—II—	2
Пригородные —II—	Промежуточные станции	—II—	1
	Станции оборота состава пригородных поездов	Обслуживание пассажиров, смена кабины управления локомотивной бригады	10
Грузовые сквозные —II—	Станция Г	Смена локомотива, локомотивной бригады, технический осмотр и коммерческое обслуживание составов.	30
	Станции В, М	Контрольный технический и коммерческий осмотр составов и смена локомотивных бригад	15

3. Состав курсового проекта:

а) перечень основных вопросов, подлежащих разработке:

Введение

1. Техничко-эксплуатационная характеристика участков полигона
2. Расчет станционных и межпоездных интервалов
3. Расчет пропускной способности участков полигона
4. Обслуживание поездов локомотивами
5. Организация местной работы на одном из участков полигона (участок Г-М)
6. Составление графика движения поездов
7. Расчет показателей графика движения поездов
8. Мероприятия по обеспечению безопасности движения на полигоне дороги
9. Мероприятия по охране труда, технике безопасности и защите окружающей среды

Заключение

б) перечень графического материала:

варианты прокладки сборных поездов на однопутном участке Г-М;
график движения поездов (однопутного и двухпутного участков).

4. Список нормативно-правовых актов и рекомендуемых источников:

1. Боровикова М.С. Управление перевозочным процессом на железнодорожном транспорте, 2021 г., 552 с.
2. Грунтов П.С. Управление эксплуатационной работой и качеством перевозок на железнодорожном транспорте. М.: Транспорт, 2017г.
3. Инструкция по движению поездов и маневровой работе на железных дорогах Российской Федерации. – ОАО «РЖД» от 10 июля 2017 г.
4. Инструкция по сигнализации на железных дорогах Российской Федерации. – ОАО «РЖД» от 10 июля 2017 г.
5. Правила технической эксплуатации железных дорог Российской Федерации. ОАО «РЖД» от 10 июля 2017 г.

Дата выдачи задания «__» _____ 2022г.

Срок окончания проекта «__» _____ 2022г.

Руководитель курсового проекта _____ (Мельник А.В.)

Перечень вопросов и заданий для подготовки к защите курсового проекта

1. Приведите порядок расчета интервала между поездами в пакете при полуавтоматической блокировке.
2. Приведите порядок составления графика движения поездов.
3. Объясните, как определить величину межпоездного интервала при автоблокировке.
4. Приведите исходные данные для составления графика движения поездов.
5. Объясните, как определить величину участковой скорости.
6. Поясните, в чем заключается организация местной работы участка.
7. Объясните, как определить пропускную способность участка при непараллельном графике.
8. Объясните, как определить величину технической скорости.
9. Объясните, как определить величину межпоездного интервала при полуавтоблокировке.
10. Объясните, как определить пропускную способность двухпутного перегона при автоблокировке.
11. Объясните, как определить пропускную способность двухпутного перегона при полуавтоблокировке.
12. Приведите расчет пропускной способности участка при непараллельном графике.
13. Объясните, как определить величина межпоездного интервала при автоблокировке.
14. Приведите порядок расчёта пропускной способности двухпутного перегона при параллельном графике.
15. Приведите порядок расчета пропускной способности однопутного перегона при параллельном графике.
16. Начертите схемы пропуска поездов через труднейший перегон.

17. Дайте определения понятий «труднейший перегон» и ограничивающий перегон.
 18. Определите величину межпоездного интервала при полуавтоблокировке.
 19. Дайте определение понятия «интервал попутного следования»; приведите схемы интервала; схему расположения поездов; операции, выполняемые за время интервалов.
 20. Дайте определение понятия «интервал неодновременного прибытия»; приведите схему интервала; схему расположения поездов; операции, выполняемые за время интервала.
 21. Дайте определение понятия «интервал скрещения»; приведите схемы интервала; схему расположения поездов.
 22. Перечислите операции, выполняемые за время каждого интервала.
 23. Приведите классификацию графиков движения поездов и условия их применения. Дайте определение понятия «пакет поездов», приведите порядок расчетов интервала между поездами в пакете.
 24. Проложите линию хода грузового поезда на однопутном участке.
 25. Проложите пакет грузовых поездов на участке, оборудованном автоблокировкой.
 26. Проложите попутные поезда, на участке, оборудованном полуавтоблокировкой.
 27. Составьте ведомость оборота локомотивов.
 28. Отложите на графике движения интервал скрещения.
 29. Отложите на графике интервал попутного следования.
- Отложите на графике интервал неодновременного прибытия

2.2.3. Критерии оценки.

«5» (отлично) – студент знает не только принципы учебной дисциплины, но и их четные применения, может самостоятельно добывать знания по учебной дисциплине, имеет необходимые практические умения и навыки.

«4» (хорошо) – студент знает принципы учебной дисциплины, но и их применения не все; может самостоятельно добывать знания, пользуясь литературой; имеет развитые практические умения, но необязательно навыки.

«3» (удовлетворительно) – студент знает только основные принципы, может самостоятельно добывать знания; частично сформированы умения и навыки.

«2» (неудовлетворительно) – студент не знает принципов учебной дисциплины; частично сформированы умения и навыки, если студент показал полное незнание вопроса, отказался отвечать или не приступил к выполнению работы.

III. Оценка по учебной и производственной практике

3.1. Формы и методы оценивания

Предметом оценки по учебной и производственной практике обязательно являются дидактические единицы «иметь практический опыт» и «уметь».

✓ Контроль и оценка этих дидактических единиц осуществляются с использованием следующих форм и методов:

- заполнение отчётов по практикам позволяют студенту обобщить знания, умения и навыки, приобретённые за время прохождения базовых и профильных учебных производственных практик;
- ведение дневников производственной практики.

В результате прохождения учебной практики студент должен иметь практический опыт:

- приема и отправления поездов при нормальном действии устройств автоматики;
- действий дежурного по станции (ДСП) и поездного участкового диспетчера (ДНЦ) в аварийных и нестандартных ситуациях;
- ведения переговоров в соответствии с регламентом;
- оформления поездной и технической документации;
- ведения фрагмента графика исполненного движения поездов.

В результате прохождения производственной практики студент должен уметь выполнять должностные обязанности:

- Оператора по обработке перевозочных документов;
- Оператора поста централизации;
- Сигналиста;
- Составителя поездов;
- Приемосдатчик груза и багажа;

- Оператора сортировочной горки;
- Оператора при дежурном по железнодорожной станции.

Формой промежуточной аттестации является дифференцированный зачет.

По результатам практики руководителями практики от организации и от Филиала формируется аттестационный лист, содержащий сведения об уровне освоения студентом профессиональных компетенций, а также характеристику на студента по освоению профессиональных компетенций в период прохождения практики.

Оценка по учебной и производственной практике выставляется на основании аттестационного листа.

3.2. Перечень видов работ для проверки результатов освоения программы профессионального модуля на практике

3.2.1. Учебная практика

Таблица 9. Перечень видов работ учебной практики

Виды работ	Коды проверяемых результатов			
	ПК	ОК	ЛР	ПО, У
Организация рабочего места	ПК 2.1– 2.3	ОК1-ОК9	ЛР 13, 25, 26, 27, 31	ПО1- ПО3, У1-У2, 31-37
Прием и отправление поездов при нормальном действии устройств автоматики	ПК 2.1– 2.3	ОК1-ОК9	ЛР 13, 25, 26, 27, 31	ПО1- ПО3, У1-У2, 31-37
Действия дежурного по станции (ДСП) и поездного участкового диспетчера (ДНЦ) в аварийных и нестандартных ситуациях	ПК 2.1– 2.3	ОК1-ОК9	ЛР 13, 25, 26, 27, 31	ПО1- ПО3, У1-У2, 31-37
Ведение переговоров в соответствии с регламентом	ПК 2.1– 2.3	ОК1-ОК9	ЛР 13, 25, 26, 27, 31	ПО1- ПО3, У1-У2, 31-37
Оформление поездной и технической документации	ПК 2.1– 2.3	ОК1-ОК9	ЛР 13, 25, 26,	ПО1- ПО3,

			27, 31	У1-У2, 31-37
Ведение фрагмента графика исполненного движения поездов	ПК 2.1– 2.3	ОК1-ОК9	ЛР 13, 25, 26, 27, 31	ПО1- ПО3, У1-У2, 31-37

3.2.2. Производственная практика

Таблица 8. Перечень видов работ производственной практики

Виды работ	Коды проверяемых результатов			
	ПК	ОК	ЛР	ПО, У
Оператор по обработке перевозочных документов	ПК 2.1– 2.3	ОК1-ОК9	ЛР 13, 25, 26, 27, 31	ПО1- ПО3, У1-У2, 31-37
Оператор поста централизации	ПК 2.1– 2.3	ОК1-ОК9	ЛР 13, 25, 26, 27, 31	ПО1- ПО3, У1-У2, 31-37
Сигналист	ПК 2.1– 2.3	ОК1-ОК9	ЛР 13, 25, 26, 27, 31	ПО1- ПО3, У1-У2, 31-37
Составитель поездов	ПК 2.1–	ОК1-ОК9	ЛР 13,	ПО1-

	2.3		25, 26, 27, 31	ПОЗ, У1-У2, 31-37
Приемосдатчик груза и багажа	ПК 2.1– 2.3	ОК1-ОК9	ЛР 13, 25, 26, 27, 31	ПО1- ПОЗ, У1-У2, 31-37
Оператор сортировочной горки	ПК 2.1– 2.3	ОК1-ОК9	ЛР 13, 25, 26, 27, 31	ПО1- ПОЗ, У1-У2, 31-37
Оператор при дежурном по железнодорожной станции	ПК 2.1– 2.3	ОК1-ОК9	ЛР 13, 25, 26, 27, 31	ПО1- ПОЗ, У1-У2, 31-37

3.3. Форма аттестационного листа по преддипломной практике (заполняется на каждого обучающегося)

АТТЕСТАЦИОННЫЙ ЛИСТ – ХАРАКТЕРИСТИКА Производственная практика (преддипломная)

ФИО обучающегося _____

Специальность: 23.02.01 Организация перевозок и управление на транспорте (по видам)

Место проведения практики _____

Срок прохождения практики за весь период обучения: 4 недели (144 часа)

с « » «апреля»202 г. по « » «мая»202 г.

1.Виды и объем работ, выполненные обучающимися во время практики

№	Виды работ	Объем работ, ч	ПК	Оценка (по пятибалльной шкале)	Ф. И. О. должность и подпись руководителя практики
1	Ознакомление с технической характеристикой станции, основными документами, регламентирующими работу станции: Техничко-распорядительный акт станции (ТРА), Технологический процесс работы станции.	18	ПК 1.3 , ПК 2.1, ПК 2.2., ПК 2.3.		
2	Эксплуатационная характеристика станции. Перечень и характеристика выполняемых на станции работ. Оперативное управление работой станции.	12	ПК 1.3 , ПК 2.1, ПК 2.2., ПК 2.3.		
3	Анализ работы станции. Показатели работы станции. Организация обработки поездной информации и перевозочных документов. Контроль выполнения технологического процесса и анализ	18	ПК 1.1, ПК 1.3, ПК 2.1, ПК 2.3., ПК 3.1.		
4	Подбор информации по индивидуально заданно дипломного проекта. Изучение технологии работ или технологического процесса (обработки грузовых, пассажирских поездов: транзитных, поступивших в переработку или своего формирования, организация местной работы), в соответствии с выбранной темой дипломного проекта.	60	ПК 1.1. ПК 1.2. ПК 1.3. ПК 2.1, ПК 2.2 ПК 2.3, ПК 2.4. ПК 2.5, ПК 3.1, ПК 3.2. ПК 3.3		
5	Ознакомление с организацией охраны труда и безопасности движения при производстве работ в соответствии с выбранной темой дипломного	6	ПК 1.2, ПК 1.3, ПК 2.1, ПК 2.2		
6	Ознакомление на предприятии с вопросами экономики и экологии в хозяйстве движения в соответствии с выбранной темой дипломного проекта.	6	ПК 1.3, ПК 2.1		
7	Сбор и систематизация исходных материалов для написания дипломного проекта согласно выбранной теме	18	ПК 1.2, ПК 1.3, ПК 2.1, ПК 2.2.		
8	Подготовка отчёта по практике	6	ПК 1.3, ПК 2.1, ПК 2.2.		
	Всего	144			

№ п/п	Перечень общих и профессиональных компетенций	Компетенция (элемент компетенции)	
		сформирована	не сформирована
1. Общие компетенции			
1.	ОК 1. Понимать сущность и социальную значимость своей будущей профессии, проявлять к ней устойчивый интерес.	освоена	
2.	ОК 2. Организовывать собственную деятельность, выбирать типовые методы и способы выполнения проф. задач, оценивать их эффективность и качество.	освоена	
3.	ОК 3. Принимать решения в стандартных и нестандартных ситуациях и нести за них ответственность.	освоена	
4.	ОК 4. Осуществлять поиск и использование информации, необходимой для эффективного выполнения проф. задач, профессионального и личностного развития.	освоена	
5.	ОК 5. Использовать информационно-коммуникационные технологии в профессиональной деятельности.	освоена	
6.	ОК 6. Работать в коллективе и команде, эффективно общаться с коллегами, руководством, потребителями.	освоена	
7.	ОК 7. Брать на себя ответственность за работу членов команды (подчиненных), результат выполнения заданий.	освоена	
8.	ОК 8. Самостоятельно определять задачи профессионального и личностного развития, заниматься самообразованием, планировать повышение квалификации.	освоена	
9.	ОК 9. Ориентироваться в условиях частой смены технологий в профессиональной деятельности.	освоена	

Код и формулировка ПК	Основные показатели оценки результата	Компетенция	
		сформирована	не сформирована
ПК 1.1 Выполнять операции по осуществлению перевозочного процесса с применением современных информационных технологий управления перевозками	Самостоятельный поиск необходимой информации; определение количественных и качественных показателей работы железнодорожного транспорта; выполнение построения графика движения поездов	освоена	
ПК 1.2 Организовывать работу персонала по обеспечению безопасности перевозок и выбору оптимальных решений при работе в условиях нестандартных и аварийных ситуаций	Применение действующих положений по организации грузовых и пассажирских перевозок; применение требований безопасности при построении графика движения поездов; обеспечение соблюдения правил охраны труда и техники безопасности при выполнении работ	освоена	
ПК 1.3 Оформлять документы, регламентирующие организацию перевозочного процесса	Демонстрация знаний по методам диспетчерского регулирования движением поездов	освоена	
ПК 2.1. Организовывать работу персонала по планированию и организации перевозочного процесса	Самостоятельный поиск необходимой информации; определение количественных и качественных показателей работы железнодорожного транспорта; выполнение построения графика движения поездов; определение оптимального варианта плана формирования грузовых поездов; расчет показателей плана формирования грузовых поездов; организация рабочего места, удовлетворяющего требованиям охраны труда, охраны окружающей среды, промышленной безопасности.	освоена	
ПК 2.2. Обеспечивать безопасность движения и решать профессиональные задачи посредством применения нормативно-правовых документов	Применение действующих положений по организации грузовых и пассажирских перевозок; применение требований безопасности при построении графика движения поездов.	освоена	
ПК 2.3. Организовывать работу персонала по технологическому обслуживанию перевозочного процесса	Оформление перевозок пассажиров и багажа; умение пользоваться планом формирования грузовых поездов; выполнение анализа эксплуатационной работы; демонстрация знаний по методам диспетчерского регулирования движением поездов.	освоена	
ПК 3.1. Организовывать работу персонала по оформлению и обработке документации при перевозке грузов и пассажиров и осуществлению расчетов за услуги, предоставляемые транспортными организациями.	Демонстрация заполнения перевозочных документов; использование программного обеспечения для оформления перевозки.	освоена	
ПК 3.2. Обеспечивать осуществление процесса управления перевозками на основе логистической концепции и организовывать рациональную переработку грузов.	Определение условий перевозки грузов; обоснование выбора средств и способов крепления грузов; определение характера опасности перевозимых грузов; обоснование выбора вида транспорта и способов доставки грузов.	освоена	

ПК 3.3.Применять в профессиональной деятельности основные положения, регулирующие взаимоотношения пользователей транспорта и перевозчика.	Выполнение расчетов по начислению штрафов при нарушении договора перевозки; определение мероприятий по предупреждению несохранных перевозок; выполнение анализа причин несохранных перевозок; демонстрация навыков пользования документами, регулирующими взаимоотношения пользователей транспорта и перевозчика.	освоена
---	---	---------

2. Профессиональные компетенции

Итоговая оценка по производственной практике _____
Дата _____
Руководитель практики от филиала СамГУПС в г. Ртищево _____ / _____
Руководитель практики от предприятия _____ / _____
С результатами прохождения практики ознакомлен(обучающийся) _____ « _____ 202 г

Рецензия

на комплект контрольно-оценочных средств по ПМ.02. Организация сервисного обслуживания на транспорте *(по видам)*

Комплект контрольно-оценочных средств по ПМ.02. Организация сервисного обслуживания на транспорте *(по видам транспорта)* разработан преподавателями Филиала СамГУПС в г.Ртищево А.В.Мельник, Кириченковой А.М.

Комплект контрольно-оценочных средств по ПМ.02. Организация сервисного обслуживания на транспорте *(по видам транспорта)* разработан на основе Федерального государственного образовательного стандарта среднего профессионального образования по специальности 23.02.01. Организация перевозок и управление на транспорте (по видам) программы ПМ.02. Организация сервисного обслуживания на транспорте *(по видам транспорта)*.

В паспорте комплекта контрольно-оценочных средств приводятся необходимые знания и умения, которыми должен обладать обучающийся в результате освоения ПМ.02. Организация сервисного обслуживания на транспорте *(по видам транспорта)*, которые формируют профессиональные и общие компетенции.

В результате аттестации по профессиональному модулю осуществляется комплексная проверка умений и знаний, а также динамика общих компетенций.

Для оценки освоения профессионального модуля приведены формы и методы контроля. Также разработаны задания для оценки освоения профессионального модуля.

Шмельков Д.В.



начальник железнодорожной станции Ртищево 1 Мичуринского центра организации работы железнодорожных станций Юго-Восточной дирекции управления движением-структурного подразделения Центральной дирекции управления движением- филиала ОАО «РЖД»

Рецензия

на комплект контрольно-оценочных средств по ПМ.02. Организация сервисного обслуживания на транспорте *(по видам транспорта)*

Комплект контрольно-оценочных средств по ПМ.02. Организация сервисного обслуживания на транспорте *(по видам транспорта)* разработан преподавателями Филиала СамГУПС в г.Ртищево Мельник А.В., Кириченковой А.М.

Комплект контрольно-оценочных средств по ПМ.02. Организация сервисного обслуживания на транспорте *(по видам транспорта)* разработан на основе Федерального государственного образовательного стандарта среднего профессионального образования по специальности 23.02.01. «Организация перевозок и управление на транспорте» *(по видам)* программы ПМ.02. Организация сервисного обслуживания на *(по видам транспорта)*.

В паспорте комплекта контрольно-оценочных средств приводятся необходимые знания и умения, которыми должен обладать обучающийся в результате освоения ПМ.02. Организация сервисного обслуживания на транспорте *(по видам транспорта)*, которые формируют профессиональные и общие компетенции.

В результате аттестации по профессиональному модулю осуществляется комплексная проверка умений и знаний, а также динамика общих компетенций.

Для оценки освоения профессионального модуля приведены формы и методы контроля. Также разработаны задания для оценки освоения профессионального модуля.

Мережникова М.А.  преподаватель филиала СамГУПС в г. Ртищево